

### 3. МАСТЕР

Буквально понимать символы и аллегории писаний древнего Востока — это значит, по доброй воле закрывать глаза на истинный Свет. «Переводить» эти символы на современный язык простыми, тривиальными словами — значит, служить знамени воинствующей посредственности.

Любое религиозное выражение символично, ибо мы можем описать только и лишь то, что видим, и истинным предметом религии является ранее виденное. Одним из самых ранних орудий образования были символы; они и все остальные формы религиозного выражения всегда различались и различаются поныне по внешним обстоятельствам и условиям и по уровню знаний и умственной утонченности. Символичен любой язык, коль скоро он всегда применяется к описанию духовных и умственных феноменов и действий. Изначально все слова имеют материальное, предметное значение, хотя впоследствии могут приобретать для необразованных и недалёковидных вид духовной бессмыслицы. «Развести руками», например, означает совершить ими некое определенное движение по дуге; но если это словосочетание употребляется для обозначения бессилия что-либо сделать, то оно приобретает символическое значение, которое приобретается одновременно и самим вышеописанным жестом. Само слово «дух» (лат. «spiritus») означает «дыхание» и происходит от латинского глагола «spīgo» - «дышу».

Представить видимый символ на обозрение другому — не обязательно означает сообщить ему то значение этого символа, которое он имеет в ваших собственных глазах. Отсюда для философа становится ясна необходимость сопроводить видимый для глаза символ объяснениями его значения, адресованными уху, которые более точны и аккуратны, но гораздо менее впечатляют, чем живописный или скульптурный образ, который он горит желанием растолковать.

Из этих пояснений постепенно, со временем, выросло множество толкований, первичные, истинные значение и смысл которых были в конечном итоге забыты или затерялись в несоответствиях, неточностях и противоречиях. Когда на них совсем перестали обращать внимание и философия пала до состояния простого нагромождения определений и формул, ее язык сам по себе стал во много раз более сложной символической системой; шаря в темноте, она с тех пор безуспешно пытается охватить и отобразить предметно абстрактные идеи, которые невыразимы по своей сути. Ибо со словом дела обстоят точно так же, как и со зримым символом: сказать его кому-либо — не значит сообщить ему тот же смысл, который в это слово вкладывали вы; исходя из этого, религия, как и философия, в значительной степени превратилась в бесконечную дискуссию и значения и смысле слов. Наиболее абстрактное отображение Бога, которое может обеспечить человеческий язык, — это знак или символ, замещающий собой нечто пребывающее вне нашего понимания и не более верный и соответствующий действительности, чем, например, образы Осириса и Исиды или их имена, он лишь менее ярко и чувственно выражен. Избежать чувственного выражения чего-либо мы можем, лишь опустившись до однозначного и абсолютного отрицания. Задав целью дать определение духа, мы в итоге всех трудов приходим лишь к тому утверждению, что дух — это то, что не есть материя. То есть, дух — это дух.

Всего лишь один пример символизма слов укажет вам одно из направлений масонских изысканий. В Английском Уставе можно прочесть следующую фразу: «Клянусь всегда умалчивать (hail), скрывать (conceal) и никогда не открывать (never to reveal)...»; и еще в Катехизисе:

**В.:** Я умолчу. (I hail)

**О.:** Я скрою. (I conceal)

А общее недопонимание этой фразы происходит из-за наложения на ритуальное общеупотребительного: «From whence do you hail?» («Из какого рода Вы приходите?»)

Но в нашем случае, данное слово в действительности изначально выглядело как «hele», от древнеанглийского<sup>1</sup> «hoelan (helan)» — «покрывать, прятать, скрывать». На латынь этот глагол переводился как «tegere», т.е. «покрывать, крыть (крышу)». В суссекском диалекте слово «heal» в значении «крыть крышу» общеупотребительно; на западе Англии кровельщиков называют «healers». Следовательно, наше «hail» здесь означает «скрывать, покрывать, умалчивать». Язык — тоже символ, и его слова могут быть так же неправильно поняты или истолкованы, как и визуальные символы.

Со временем символизм всегда усложнялся; все силы небесные воспроизводились сами по себе на Земле, пока не сплелась целая паутина аллегорий и вымысла, отчасти — по милости Царственного Искусства, отчасти — в силу людских невежественности и суеверий; и эту паутину человеческому разуму с его ограниченными возможностями к объяснению уже никогда не суждено распутать. Даже иудейский теизм не выдержал испытания символизмом и поклонением образу; последние же, вероятно, были заимствованы, у более древних религиозных концепций и из других, более отсталых, областей Азии. Поклонение великому семитскому Богу Элу, или Алсу, и его символическому отображению в Самодостаточном Иегове не было отдано на откуп поэтическому или изобразительному языку. Священнослужители были монотеистами, народ — идолопоклонником.

Существует ряд опасностей, неотделимых от символизма, которые представляют собой впечатляющий урок, если учесть, что подобному же риску мы подвергаемся, пользуясь самим языком. Воображение, призванное на помощь рассудку, либо полностью занимает его место, либо оставляет его, беспомощного, опутав своими сетями. Имена, присваиваемые вещам, начинают путать с ними самими; средства путают с целью; вариант толкования — с его объектом; а символ захватывает власть над независимым разумом, принимая обличье разнообразных истин и личностей. Возможно, это и необходимый, но уж очень опасный путь к Богу, на котором многие, как утверждает Плутарх<sup>2</sup>, «путая знак с обозначаемой вещью, впали в сожаления достойные суеверия, в то время как другие,

---

<sup>1</sup> Древнеанглийский язык, также называемый англосаксонским, был языком германских племен, вторгшихся в Англию в V в. н.э. и правивших этой страной вплоть до ее завоевания в 1066 г. Вильгельмом - нормандским бастардом, получившим впоследствии прозвище «Завоеватель». Этот язык лег в основу современного английского. - Р. Х.

<sup>2</sup> Греческий биограф (ок. 46 - 119 гг. н.э.), автор популярных жизнеописаний великих деятелей греческой и римской классической античности. Также автор трактата «Об Исиде и Осирисе», в котором излагается одна из версий мифа, которую и избирает для себя основной Пайк. - Р. Х.

избежав этой крайности, ударились в не менее отвратительные безверие и атеизм».

Именно через Мистерии, говорит Цицерон, мы постигли первые жизненные принципы, откуда следует, что термин «инициация» глубоко обоснован и продуман; они не только учат нас более честной и счастливой жизни, но и смягчают душазную боль смерти надеждой на лучшую жизнь после нее.

Мистерии были священными представлениями, отображающими некие легенды, значимые для понимания сути изменений в природе, в видимой Вселенной, в которой находит свое раскрытие сущность Божественного; участие в них отражалось на мироощущении как язычников, так и христиан. Природа — великая наставница человека, ибо она и есть откровение Божие. Она никогда не предлагает нерушимых догм и не пытается принудить к принятию какой-либо определенной концепции веры или к какому-либо истолкованию. Она предлагает нам свои символы, не объясняя их. Это текст без комментария, а ведь мы все хорошо знаем, что именно глоссы, комментарии ведут к заблуждениям, предрассудкам и ересям. Древнейшие учителя человечества не только восприняли уроки Природы, но и насколько могли последовательно передавали их своим ученикам теми же способами, какими сами получили их. В ходе Мистерий, кроме непрерывной традиции священных ритуальных чтений в святилищах таинственных текстов, зрителям почти не предлагалось никаких пояснений, и им приходилось, как в школе самой Природы, делать выводы самостоятельно. Никакой другой метод не способствовал бы в той же мере развитию всех способностей и умений. Использование универсального природного символизма вместо тонкостей и опосредованностей языка сторицей вознаграждает даже самого скромного исследователя, открывая ему все тайны мира в той степени, в которой ему хватает предварительной подготовки и возможностей понять и осознать их. Если даже философское их значение многими может быть непонято или недопонято, то нравственное и политическое — доступны всем и каждому.

Эти мистические чтения и представления не были подобны лекциям - скорее, постановке вопроса. Подразумевая его дальнейшее исследование, они рассчитаны были на пробуждение дремлющего интеллекта. Они не были чужды философии, ибо философия сама по себе есть величайшая толковательница символизма, хотя ранние ее выводы зачастую неверны или слабо обоснованы. Переход от символа к догме фатален для красоты выражения и ведет к нетерпимости и ни на чем не основанной самоуверенности.

Если во время объяснения величайшей доктрины о Божественной природе Души, в стремлении преподать идеи ее тяготения к бессмертию, ее превосходства перед душами животных, которые не испытывают стремления к Небесам, древние впустую тратили силы, сравнивая ее то с огнем, то со светом, — то неплохо бы нам поразмыслить над тем, обладаем ли мы, при всех наших знаниях, которыми мы так привыкли похвастаться, лучшим или хотя бы более ясным представлением о ее природе, и не пошли ли мы путем наименьшего сопротивления, отказавшись в свое время иметь хоть какое-то представление о ней. И если древние и ошибались относительно места пребывания души и буквально понимали способы и пути ее нисхождения в мир, — это все равно были окольные тропы к великой Истине, пусть для посвящаемых они и оставались зачастую обычными

аллегориями, призванными сделать мысль более впечатляющей и «осязаемой» для их умов.

В любом случае, не следует более потешаться над ними пустому и самоуверенному невежеству, чье знание состоит из одних лишь слов, как не следует ему потешаться и над Лоном Авраамовым<sup>3</sup>, пристанищем духа только что умерших; над огненным морем, извечным испытанием духа; над Новым Иерусалимом с его яшмовыми стенами, зданиями из чистого золота, гладкого и блестящего, как стекло, фундаментами из драгоценных камней и воротами, каждая створка которых — цельная жемчужина. «Знаю человека во Христе, - пишет апостол Павел, - который назад тому четырнадцать лет (в теле ли -- не знаю, вне ли тела -- не знаю: Бог знает) восхищен был до третьего неба. И знаю о таком человеке (только не знаю -- в теле, или вне тела: Бог знает), что он был восхищен в рай и слышал неизреченные слова, которых человеку нельзя пересказать»<sup>4</sup>. Нигде не придается большее значение и нигде, кроме писаний этого апостола, не упоминается чаще об извечном конфликте двух противоположностей - духа и тела; нигде более жестко не отстаивается положение о Божественной природе Души. «Ибо мы знаем, что закон духовен, а я плотян, продан греху. Ибо не понимаю, что делаю: потому что не то делаю, что хочу, а что ненавижу, то делаю, - пишет он. - Сей самый Дух свидетельствует духу нашему, что мы - дети Божии. А если дети, то и наследники, наследники Божии, сонаследники же Христу, если только с Ним страдаем, чтобы с Ним и прославиться. Ибо думаю, что нынешние временные страдания ничего не стоят в сравнении с тою славой, которая откроется в нас. Ибо тварь с надеждою ожидает откровения сынов Божиих, потому что тварь покорилась суете не добровольно, но по воле покорившего ее, в надежде, что и сама тварь освобождена будет от рабства тлению в свободу славы детей Божиих»<sup>5</sup>.

Две формы государственного управления благоволят обману и фальши. При деспотизме народ лжив, склонен к обману и предательству, как всякий раб, боящийся розги. При демократии эти же качества зачастую рассматриваются как способы завоевания популярности и пути к высокому посту, то есть как удовлетворяющие извечному человеческому стремлению к процветанию. Опыт покажет, действительно ли эти отвратительные сиюминутные пороки шире всего распространяются и достигают наибольших высот именно в республиках. Когда высокие посты и материальное благополучие становятся для народа идеалами и наименее достойные и способные вовсю стремятся к первым, а подлог легко приводит ко второму, страна переполняется ложью и начинает испарять интриги и клевету. Когда путь к государственным постам открыт для всех и каждого, заслуги, твердые убеждения и слава незапятнанной чести обычно редко пробиваются к ним, да и то, по большей части, благодаря случайному

---

<sup>3</sup> Имеется в виду древняя вера в разделение душ после смерти согласно их нравственным достоинствам при жизни, отраженная в иудейской религиозной литературе еще I в. н.э. В Евангелии от Луки (16:22 - 23) содержится притча о нищем, умершем и перенесенном ангелом на лоно Авраамово, некое место осуществления высшей и последней справедливости в отношении человеческих душ, посмертного вознаграждения достойных. Там расселина отделяет нищего от богача, находящегося в Гадесе. У греков подобное место называлось «счастливыми островами». Положение о Лоне Авраамовом (или лимбе) как обиталище душ некрещенных младенцев вошло в учение католической церкви. - Р. Х.

<sup>4</sup> 2 Коринфянам, 12:2-4. - Прим. перев.

<sup>5</sup> К Римлянам, 7:14-15; 8:16-21. - Прим. перев.

стечению обстоятельств. Способность хорошо служить своей стране перестает быть поводом к тому, чтобы великие, мудрые и образованные личности избирались на высокие посты. Скорее будут приниматься в расчет иные способности, пусть и менее достойные. Умение подогнать свое мнение под общие настроения, умение защищать, прощать и оправдывать причуды различных групп общества, умение защищать выгодных и перспективных партнеров, ласкаться к избирателям, льстить им, клянчить у них поддержку, точно спаниель на задних лапах, молить их отдать голоса за свою кандидатуру, будь это хоть негры, всего лишь на три шага отошедшие от полного варварства, клясться сопернику в вечной дружбе и тут же исподтишка всаживать ему нож в спину, серьезно обосновывать то, что в устах другого стало бы откровенной ложью, поначалу относиться к ней с видимой иронией, а затем принимать ее на веру, стремясь навязать и окружающим, — кто не видел на своем веку, как эти дешевые трюки, это балаганное фиглярство претворяются на практике, постепенно распространяясь до такой степени, что успеха становится просто невозможно добиться иными, более честными, методами?! А государство в итоге всего этого управляется и, естественно, разваливается поверхностной и невежественной посредственностью, чугунной самоуверенностью, зеленью незрелого разума, суетой мальчишки-школьника, который — недоучка — бравирует знаниями, сути которых не постиг.

Неверные и лживые в общественной и политической жизни будут неверны и лживы и в жизни частной. Безрассудный политический жокей и на ипподроме будет столь же испорчен. Везде он будет искать выгод в первую очередь для себя, и всякий решивший положиться на него падет жертвой его корыстных устремлений. Цели его неблагоприятны, как и он сам, и, следовательно, власти он будет добиваться также неблагоприятными способами, каковыми он будет добиваться и других пока недоступных для него благ — земель, денег или славы.

Со временем пути чести и верхушки государственной власти расходятся. Место, которое, по общему признанию, достоин и может занять сырой и поверхностный, грубый и нечистый на руку, перестает быть достойным устремлений великого или просто способного; если же нет, то они сами выбывают из борьбы за него, ибо оружие, используемое в такого рода борьбе, лишь марает руки джентльмена. Тогда привычки беспринципных судебных адвокатов усваиваются самим Сенатом, и сутяги вовсю вершат там свои грязные дела, в то время как на карту, возможно, поставлена судьба страны и ее народа. Государства управляются жестокостью, развиваются за счет подлога, а все беззакония оправдываются законодателями, на каждом углу клянущимися в своих честности и бескорыстии. Тогда результаты свободного голосования подтасовываются исходя из партийных соображений, и вообще все самые отвратительные черты разлагающегося деспотического режима оживают и стократ усиливаются в республике.

Странно, что преклонение перед Истиной, мужество и искренняя преданность, презрение к ничтожеству и извлечению выгоды нечестными методами, искренняя вера, набожность и доброта теряют свои позиции среди людей и в особенности среди государственных деятелей по мере развития цивилизации, победного шествия свободы по миру и общего возрождения земли к Свету и жизни более достойной и справедливой. В эпоху Елизаветы, когда не было еще общечеловеческой эмансипации,

Обществ по Распространению полезных знаний, публичных лекций, лицеев<sup>6</sup>, — все равно и государственный деятель, и купец, и крестьянин, и моряк были настоящими героями, боящимися лишь одного Господа и никого меж людей. Прошли всего лишь пара столетий, и в монархии или республике той же нации нет ничего менее героического, нежели купец, этакий спекулянт, или же гонящийся за высоким постом политический интриган, не боящийся одного лишь Господа, а меж людей — всех без исключения. Преклонение перед величием постепенно отмирает, сменяясь пещерной ему завистью. Каждый человек преграждает многим другим дорогу к известности или достатку. Все испытывают огромное удовлетворение, если со своего поста смещен великий политик или если полководцу, на свой короткий час успевшему стать для толпы очередным идолом, настолько не везет, что он теряет это свое высокое положение. Ошибкой, если не преступлением, становится возвышение хоть на дюйм над общим уровнем.

Естественно было бы предположить, что в дни своего отчаяния нация будет просить совета у мудрейших из своих сынов. Но напротив, великие личности никогда не встречаются столь редко, сколь в минуты величайшей в них необходимости, а ничтожные мира сего никогда так не держатся за свое положение; равно опасны и посредственности, и необоснованные амбиции, и ребяческая незрелость, и нескромная некомпетентность. Когда Франция билась в революционной агонии, ею пыталась управлять шайка провинциальных сутяг, где Марат, Робеспьер и Кутон<sup>7</sup> неправоммерно занимали места Мирабо<sup>8</sup>, Вернио и Карно<sup>9</sup>. После казни короля Англией правило «охвостье» Долгого Парламента<sup>10</sup>. Кромвель легко уничтожил один властный институт, а Наполеон — другой.

Подлог, фальшь, жульничество и обман в государственных делах — это предвестники упадка государства, его паралича и гибели. Попирать права слабых и пресмыкаться перед сильными — вот главная линия политики государств, управляемых посредственностями. Дешевые трюки канатных плясунов, приведшие их в свое время к власти, вновь разыгрываются в сенатах. Исполнительная власть становится институтом, торгующим

---

<sup>6</sup> Школы, или академии, учрежденные Аристотелем в Афинах, названные по роцце близ города, посвященной Аполлону Ликейскому (пастушескому). Подавляющее большинство трудов Аристотеля, дошедших до нас, являются записями его лекций, прочитанных в этих учебных заведениях и отредактированных его учениками и последователями. Пайк пользуется данным термином в общем смысле - «учебное заведение». - Р. Х.

<sup>7</sup> Жорж Кутон (1755 - 1794) - несмотря на инвалидность, член французского революционного Законодательного собрания, глава Якобинского клуба, позднее работал в дурной славы Комитете Общественной безопасности, способствовал падению Жиронды. Обычно противился излишнему насилию, но в глазах Пайка это его определенно не поднимало. - Р. Х.

<sup>8</sup> Оноре-Габриэль Рикети, граф де Мирабо (1749 - 1791) - один из духовных руководителей Великой Французской революции, умер до событий, описываемых Пайком. Был умеренным политиком и выступал, в сущности, за конституционную монархию. - Р. Х.

<sup>9</sup> Лазар Николая Маргерит Карно (1753 - 1823) - французский военный инженер и государственный деятель. Карно с переменным успехом некоторое время работал в революционном правительстве, потом бежал в Швейцарию, но при Наполеоне возвратился во Францию, чтобы во время Ста дней стать министром внутренних дел. - Р. Х.

<sup>10</sup> 60 членов английского Долгого Парламента, оставшиеся после разгона остальных полковником Томасом Прайдом в 1648 г. В следующем году они судили короля Карла I и приговорили его к смертной казни. Впоследствии Кромвель распустил и этих депутатов, а затем сделал еще несколько попыток собрать парламент, однако неизменно распускал его. - Р. Х.

протекциями, в основном, с наименее достойными; чиновников вместо денег подкупают должностями, еще активнее разрушая Содружество. Божественное покидает человеческую природу, и его место занимают алчность, эгоизм, и расчетливость. Очень верная, хоть и печальная, аллегория этого процесса предлагается нам в образе друзей Улисса, превращающихся под влиянием чар Цирцеи<sup>11</sup> в свиней.

«Не можете, — говорил Великий Учитель, — служить Богу и мамоне»<sup>12</sup>. Когда жажда благосостояния становится всеобщей, к нему начинают стремиться как честными, так и нечестными путями: с помощью подлога и мошенничества, грубого попирания правил торговли и бесчестной, алчной спекуляции, оголтелой азартной игры на бирже, которые вскоре деморализуют все сообщество в целом. Население начинает извлекать выгоду из невзгод своих ближних и горестей своей страны. Вдвухаются громадные мыльные пузыри, которые, лопааясь, ввергают в лапы нищеты множество людей; это плоды трудов пронырливой Подлости и ее помощников и орудий, из коих первое — глупая доверчивость. Обвальное банкротства, потрясающие страну хуже извержений вулканов; еще более страшные ложные банкротства, поглощающие сбережения бедных; нерегулируемые взлеты и падения национальной валюты; крахи банков, обесценивание государственных ценных бумаг, — все они питаются плодами былой самоотверженности народа и отравляют своим смертоносным ядом всех и вся, начиная от первых радостей детства и заканчивая заслуженным покоем старости, беспрестанно пополняя сумасшедшие дома и кладбища. А жулик и спекулянт процветают и благоденствуют. Если страна их, не щадя крови лучших своих граждан, борется за существование, они «помогают» ей, добиваясь понижения стоимости ее ценных бумаг, чтобы добиться потом максимальных прибылей при минимальных вложениях. Если их ближний попал в беду, они за бесценок скупают его собственность. Если их назначают надзирать за каким-то делом, они быстро доводят его до банкротства и пускают служащих и их семьи по миру. Если терпит крах их банк, то всегда выясняется, что они заблаговременно позаботились о себе. Общество боготворит своих биржевых королей, как древние индусы или египтяне — своих бесполезных идиолов, и зачастую наиболее преданно — именно тогда, когда в отношении реального капитала они беднее последнего бродяги. Ничего удивительного нет в том, что люди верят в существование иного мира, в котором наступит наконец возмездие за эти несправедливости, особенно когда все видят, как друзья обездоленных семей молят разбогатевших прохвостов о пожертвовании, которое поможет жертвам этих самых прохвостов хотя бы просто не умереть от голода, пока они ищут возможность самим заработать себе на хлеб.

Государства обычно жадны до денег и территорий. Последняя страсть ведет к нарушению договоров, захвату земель более слабых соседей и хищнической борьбе с ними, если они пытаются отстоять свои права. Республики в этом отношении так же агрессивны и беспринципны, как деспотические режимы; они так же отказываются извлекать из истории тот

---

<sup>11</sup> Знаменитая колдунья греческой мифологии. По Гомеру, превратила спутников Одиссея в свиней, однако он заставил ее снова сделать их людьми и гостил у нее более года. Затем она указала ему путь к Тирегию и домой. - Р. Х.

<sup>12</sup> От Луки, 16:13. - Прим. перев.

урок, что бесконтрольная экспансия, проводимая с помощью насилия и подлога, непременно приводит к распаду и подчинению неприятелю. Когда республика начинает нападать на своих соседей, огненные слова приговора уже сверкают на ее стенах. Что бы незаконное или безнравственное ни предприняло государство, приговор Господа ему уже оглашен; если государство раздирает гражданская война, бросим взгляд назад: не виной ли тому несправедливости прошлого; и если так, то остается только простереться в пыли и покорно ждать исхода.

Когда народ охватывает дух жажды материальных благ, выходящей за честные и справедливые пределы, установленные должным уважением к разумной и умеренной степени общего и индивидуального достатка, этот народ попадает в лапы демона алчности, повелителя страсти, столь же недостойной и деморализующей, сколь и личная алчность какого-либо человека; и в силу того, что эта страсть еще более низменна и еще менее разборчива в средствах, чем другие амбиции, она еще более отвратительна и в конечном итоге приводит зараженный ею народ к общепризнанному положению врага рода человеческого. Захват львиной доли коммерческой прибыли всегда вел к крушению государства, ибо всегда за ней следовала череда несправедливостей, делающая государство отвратительным в глазах, в первую очередь, его собственных граждан; за ней следуют государственный эгоизм и лицемерная политика, которые лишают государство, заботящееся лишь о себе самом, всех существующих и возможных в будущем друзей.

В Индии, например, алчность стала матерью больших пороков и бед и стоила больше человеческих жизней, чем достойные уважения амбиции римских консулов, направленные на расширение границ Империи. Народ, пытающийся наложить руку на общемировую коммерцию, не может не стать эгоистичным, расчетливым, не может не погибнуть для всех достойных импульсов и порывов, которые должны получать отклик государства. Он скорее стерпит оскорбления, нанесенные его чести, чем, начав войну, поставит под угрозу свои экономические интересы; в то же время, для того, чтобы подкрепить эти интересы, она развяжет несправедливую войну под надуманным и лживым предлогом, а ее свободный народ с радостью сольется в едином порыве со своими деспотами, чтобы сокрушить экономического соперника, который посмел отвергнуть притязания чужих правителей и избрал собственных.

Следовательно, холодный расчет и бесстыдный эгоизм целых алчных народов всегда в конце концов замещают сентиментальные и возвышенные импульсы чести и великодушия, за счет которых эти народы достигли своего величия; которые сделали Елизавету и Кромвеля защитниками протестантского исповедания за всеми четырьмя морями Англии от венценосной тирании и преосвященного преследования, а ведь, правь они и дальше, эти люди вполне могли бы, по логике истории, вступить в порочные содружества с разного рода властителями, самодержцами, бурбонами для того, чтобы вновь превратить свое правление в обычную тиранию Бессилия и вернуть инквизиции ее орудия пыток. Душа обуянного алчностью народа умирает, как умирает и душа всякого человека, сделавшего золото своим идолом.

Иногда деспот все же руководствуется в своих поступках принципами чести и поддерживает слабых в борьбе с сильными, правых - в борьбе с неправыми. Но алчность, по сути своей, эгоистична, скупа, бесстыдна,



длиннорука, изворотлива, холодна, подла, самовлюбленна, и расчетлива: ею управляют лишь соображения личной выгоды. Бессердечная и безжалостная, она неспособна на сочувствие, милосердие, проявления чести, ибо все это может лишь задержать ее на пути к выгоде; она сметает на своем пути все, что кажется ей препятствием, и под ее острым килем стонут и разлетаются брызгами беззащитные волны.

Справедливая война ради высокой идеи служит чести нации. Война ради коммерческой выгоды, развязанная под незначительным предлогом, отвратительна и ярче, чем все остальное, может показать, в какие глубины порока может опуститься целый народ. Алчность ценит человеческую жизнь не выше муравьиной. Торговля людьми для обуянных этой страстью так же приемлема и, более того, естественна, как торговля слоновой костью или пряностями, если она приносит прибыль. Со временем, правда, эта государственная алчность может «пойти на компромисс» с Господом, заставив тех, кому она предавала украденных у Свободы людей, отпустить их на волю, но только лишь затем, чтобы потом гекатомбами<sup>13</sup> умерщвлять вольноотпущенников, если те выказывают недостаточную благодарность за этот «акт доброй воли».

Справедливость ни в коей мере не состоит в применении к кому-либо поощрения или наказания в той степени, в какой он заслужил его своим подвигом или тем, что мы обычно считаем преступлением и что на деле чаще всего является лишь ошибкой. Справедливость любящего отца неотделима от прощения заблуждений, ошибок и проступков любимого ребенка. Бесконечная справедливость Господа ни в коем случае не состоит в установлении раз и навсегда определенных мер наказания за людские грехи и проступки. Мы тоже можем сформулировать для себя свои собственные ничтожные и узкие понятия о том, что верно и справедливо, и затем настаивать на том, чтобы Бог принял их как Свой закон; мы можем измерить что-то своей несовершенной линейкой, а затем назвать это Господней Справедливостью. Мы постоянно стараемся обелить нашу порицания достойную пристрастность и жажду мести, ошибочно полагая их проявлениями справедливости.

Не состоит справедливость и в жестком руководстве нашим поведением по отношению к другим людям с помощью косных, раз и навсегда застывших положений официальных законов. Если когда-либо где-либо возникнет такое людское сообщество, которое заживет точно в соответствии с этим правом, на его городских воротах нужно будет выбить строку из Данте, венчавшую, по его словам, адские ворота:

*«Оставь надежду, всяк сюда входящий»*

Ведь несправедливо платить рабочему — в поле, на фабрике, в мастерской — лишь его раз и навсегда установленное жалование, и ничего больше, то есть минимальную рыночную себестоимость его труда, и то лишь ровно столько времени, сколько он в состоянии работать, а мы нуждаемся в его труде; и напротив, когда его работоспособность пожирает болезнь или

---

<sup>13</sup> Обычно это слово употребляется для обозначения жертвоприношения ста быков. Использование же этого слова Пайком в значении «сотни» вызывает в памяти обращение Менелая к Телемаху в изложении Геродота: «Давно уже мечтал я возвратиться, но боги все удерживали меня в Египте, разгневанные тем, что я не воздал им должные им гекатомбы» («История...», ii, стр. 116, цитата из «Одиссеи» (iv, 351)). - Р. Х.

старость — бросать его и его семью умирать от голода; ужасными невзгодами покарает Господь народ, в государстве которого дети бывшего рабочего едят вареную луговую траву, а матери душат своих младенцев в колыбели, чтобы купить себе хлеба на деньги, которые благотворительный фонд выдаст им на похороны. Законы того, что претенциозно называется людьми «справедливостью», могут пунктуально исполнять и падшие ниже всех, «аристократы» царства Сатаны.

Справедливость, лишённая сочувствия, — всего лишь эгоистичное безразличие, не более достойное почестей, чем мизантропическая отстраненность. Сострадание существует даже среди похожих на волоски осциллярий, простейших существ растительного мира, мириады которых можно легко обнаружить с помощью микроскопа в капле болотной воды. Ибо они, точно по взаимному согласию, собираются небольшими группками по краю сосуда, в который помещены, и начинают одновременно продвигаться вверх; и если одна из группок устает от движения или решает изменить маршрут, то все остальные замирают на месте, не перемешиваясь и оставаясь в полном порядке, словно подчиняясь распоряжениям мудрых командиров. И муравьи, и пчелы оказывают друг другу помощь, которую, по строгим человеческим законам, можно считать превышающей насущную необходимость. Естественно, что стоит нам лишь немного поразмыслить, как мы непременно придем к выводу, что каждый человек есть всего лишь частица одного из элементов общества, неразрывно связанная со всеми остальными своими братьями по нации. Не только действия, но и воля, и мысли других людей определяют или влияют на его судьбу и предназначение, сулят ему честь или бесчестие, жизнь или смерть. Эпидемии, физические и моральные, смертельно опасные и невероятно заразные, общественное мнение, общественные разочарования, энтузиазм, другие электризирующие общество феномены и течения мысли, нравственные и интеллектуальные, доказывают существование вселенского сочувствия.

Голос одного-единственного серого человечка — жест невежественности, тщеславия, самодурства или предубежденности, — решающий исход выборов и открывающий Глупости, Несостоятельности и Некомпетентности дорогу в Сенат, ввергает страну в бедствия войны, ломает наши судьбы, убивает наших сыновей, уничтожает плоды трудов наших рук и наконец сталкивает нас, беспомощных, со всем нашим безуспешно сопротивляющимся интеллектом, в могилу.

Эти размышления должны подвести нас к выводу о том, что справедливость по отношению к другим и к нам самим — это одно и то же; что мы не можем очертить наши обязанности по наугольнику, прямыми линиями, но наоборот, должны вписать их в великую окружность, очерченную циркулем; что круг человечества — это граница, а мы сами — лишь точка в его центре, капля в Атлантическом океане, атом, мельчайшая частица, связанная таинственной силой притяжения, которую мы называем состраданием, со всеми прочими такими же частицами; что физическое и нравственное благополучие других не могут быть нам безразличны; что мы напрямую заинтересованы в развитии и совершенствовании общественных разума и нравственности, в благополучии и благосостоянии человечества в целом. Невежественность людей, их нищета и бедствия, как результат этого — деградация, огрубение и падение нравов, — все это болезни; и нам никогда не удастся столь высоко подняться над остальным человечеством и

столь искусно спрятаться от них, чтобы избежать их тлетворных миазмов и магнетического излучения.

Особенно необходима справедливость народам в целом. Несправедливое государство приговорено Господом к бедствиям и разрушению. В этом — истина учения Предвечной Мудрости и всего хода истории. «Праведность возвышает народ, а беззаконие — бесчестие народов... Удали неправедного от царя, и престол его утвердится правдою»<sup>14</sup>. Народ, который завоевывает земли за землями путем подлога и насилия над слабыми, ломая их неможное сопротивление, нарушает свои обязательства по политическим и торговым договорам, а вместо законов справедливости и чести водружает во главу угла плоды алчных устремлений, низменные предрассудки подлой политики и бессчетные хитросплетения расчета и выгоды, обречен на гибель; ибо здесь, так же, как и в случае с любым человеком, последствия совершенного зла неотвратимы и ужасны.

Всем несправедливостям уже давно вынесен приговор, он записан Богом в природе человека и в природе всей Вселенной, поскольку он есть часть природы Бога Беспредельного. Никакое зло никогда не преуспееет. Приобретения Несправедливости суть ее потери; радости Несправедливости — ее горе. Неправедность часто выглядит преуспевающей, но успех ее — это поражение и позор. Если ее последствия и обходят стороной самого виновника, они всей своей тяжестью обрушиваются на его детей, стирая их в прах. Философская, физическая и нравственная Истина, пусть и в форме угрозы, состоит в том, что Господь наказывает за несправедливости отцов или детей, внуков или правнуков, ибо не может Он допустить безнаказанного нарушения Его заповедей. Вне зависимости от срока, день возмездия все равно настанет, будь то возмездие отдельному человеку или целому народу; грешник обманывает только самого себя: ему так или иначе не миновать расплаты за его грехи.

Лицемерие — это та дань, которую добродетель и справедливость платят пороку и греху. Это Сатана, рядящийся в ангельские облачения, сотканые из Божественного Света. Оно одинаково отвратительно в нравственности, политике и религии, в человеке и в народе. Несправедливость, творимая под прикрытием равенства и честности; порицание порока на людях и тайная приверженность ему; претензии на широкий кругозор и жестокое отвержение мнения других; проповедь принципов масонского человеколюбия и глухота к стонам униженных и плачу страдающих; воспевание разума людей и в то же время составление против них заговоров, основанных на использовании их же невежества и простоты; клятвы в собственной чистоте, сочетающиеся с грязнейшими пороками; клятвы в собственной чести и низкое бегство с поля боя, когда битва еще даже не проиграна, в беспристрастности одновременно с продажей своего избирательного голоса ради важного поста или денег, — вот как чаще всего проявляется лицемерие в нашем обществе. Эти его проявления настолько же часты, насколько бесчестны и порочны. Украсть мантию судьбы Божьего суда, чтобы служить трибуналу Сатаны; везде кричать о своей вере в Бога Милосердного и Спасителя Любящего и одновременно с этим преследовать иноверцев; разрушать дома вдов и сирот, а потом долго и помпезно молиться; проповедовать воздержание и одновременно с этим купаться в похоти; проповедовать смирение и в то же

---

<sup>14</sup> Притчи, 14:34; 25:5. - Прим. перев.

время нарушать гораздо более важные законы государственности, справедливости, милосердия и веры; замечать былинку в глазу своего ближнего, не замечая бревна в своем; омыwać кубок снаружи, оставляя его внутри полным отбросами и мусором; стараться выглядеть перед окружающими праведным и честным, но в действительности быть полным лицемерия и лжи, — вот что значит уподобиться гробу окрашенному, который кажется снаружи красивым, а внутри полон праха, костей и нечистот.

Республики прячут свои амбиции под лозунгом стремления «расширить территорию свободы» и объявляют своим «явным предназначением»<sup>15</sup> аннексию территорий других республик путем ли неприкрытого насилия, пряча ли его под красивыми и пустыми словами. Империя, основанная удачливым воином, тут же начинает претендовать на некие «исконные границы» и призывает на помощь такие слова, как «необходимость» и «интересы безопасности» для оправдания неприкрытого грабежа. Великая торговая нация<sup>16</sup> укрепляется на Востоке и немедленно ощущает необходимость, и необходимость постоянную, в расширении пределов своих доминионов и подчинении Индии. Великие деспотические династии делят между собой целые королевства, например, Польшу, и готовятся протянуть захватнические щупальца чуть ли не до самой Луны. Установление равновесия сил всегда было поводом для уничтожения государств. Карфаген<sup>17</sup>, Генуя, Венеция, чисто торговые города, для того, чтобы стать городами-государствами, вынуждены были подчинить себе сопредельные территории путем насилия или подлога. Александр выступил в поход на Индию, Тамерлан<sup>18</sup> мечтал о создании всемирной империи, сарацины покорили Испанию и угрожали даже Вене.

Жажда власти неутолима. Ни человеку, ни целому народу никогда не бывает достаточно той власти, которой они обладают; когда Рим был величайшей империей мира, его императоры требовали почитать себя как богов. Римско-католическая церковь объявила себя полновластной

---

<sup>15</sup> Неофициальный термин американской политической доктрины XVIII - XIX вв., означающий право США создать континентальную империю. Часто этим термином оправдывалось расширение страны на Запад за счет выселения индейцев и мексиканцев. Именно эта политическая доктрина остановила российские экспедиции к юго-западу от Аляски и остановила расширение английских колоний на нынешней границе Канады, вытеснив англичан с территории современных штатов Орегон и Вашингтон. - Р. Х.

<sup>16</sup> Пайк имеет в виду практически полный контроль Великобритании над мировой морской торговлей в период властвования ее флота во всех мировых океанах. Учреждение в Индии английской Ост-Индской Компании закрепило за Англией мировой чайный рынок и поставки чая по всему миру, а также значительную долю этой страны в мировых рынках текстиля и многих других товаров. - Р. Х.

<sup>17</sup> Древний город на средиземноморском побережье Африки, на территории современного Туниса. Основан финикийцами, жителями Тира. Название его - это искаженное финикийское «картадашта», т.е. «новый город». Знаменит как родина Ганнибала. - Р. Х.

<sup>18</sup> Также Тимур (1336 - 1405) - тюркский вождь и военачальник. Родом из Средней Азии. Нанеся поражение родственнику в междоусобной войне, заявил о своем намерении восстановить великую Монгольскую империю, на что у него ушло около десяти лет. Затем в 1383 г. персидский захватил Герат (на территории современного Афганистана), затем отправился на север, осадил и в течение года правил Москвой. В 1398 г., когда ему было более шестидесяти лет, он, несмотря на старость, вторгся в Индию, разрушив практически все города ее севера, затем отправился обратно, вскоре утомился от безделья и снова начал войну, на этот раз вновь подчинил себе Египет, разграбил Сирию, занял Дамаск и Багдад, перебив около 20 000 жителей последнего, вторгся в Анатолию, захватил Смирну и снова возвратился домой планировать нападение на Китай, но вскоре умер. - Р. Х.

владычицей души человека и всей его жизни от колыбели до гроба. Она продавала индульгенции на прошлые и будущие грехи. В вопросах веры она объявила себя непогрешимой. Чтобы обратить в свое лоно мексиканцев и перуанцев, ей понадобилось уничтожить каждого десятого из них. Она раздавала троны и отнимала их; вердиктами об отлучении она обрекала на адские муки целые народы. Испания, возгордившись своими успехами в Индии, возмечтала стереть с лица земли протестантизм в Нидерландах, в то время как Филипп II<sup>19</sup> женился на королеве Англии и вместе они хотели «вернуть» и эту страну папскому престолу. Затем Испания пыталась достичь той же цели с помощью своей «Непобедимой армады»<sup>20</sup>.

Наполеон сажал на троны своих родственников и полководцев, таким образом распределив между ними пол-Европы. Империя русского царя превышает по размерам Римскую. Но история всех империй одинакова: приобретение, распад, крах. Господь строго судит несправедливость.

Попытки подчинить себе волю других и пленить душу, поскольку власть над нею важнее и полнее любой иной власти, всегда отражали главное устремление людское. Это основание всех видов прозелитизма и всех проповедей, начиная от учения Месмера<sup>21</sup> и заканчивая Римско-католической церковью и Французской республикой. На этом основана система апостолической преемственности, как в учении Иисуса, так и у Магомета. Только масонство проповедует терпимость, право всех государств мира на самоопределение. Ему в равной степени претят образы монархии, которая старается расширить путем завоеваний свои территории; церковь, которая отстаивает свое право на уничтожение ереси огнем и мечом; конфедерация государств-штатов, которая настаивает на поддержании союза с помощью силы и установлении братских связей путем убийства и подчинения.

Если с нами несправедливо обошлись, для нас естественно желать мести, как естественно и оправдание ее тем доводом, что мстим мы не по причине нанесенного нам оскорбления, а для того, чтобы несправедливость не повторилась, поскольку тот, кто совершил ее, был бы поощрен на новые несправедливости фактом отсутствия должной реакции на его поступок в сочетании с преимуществами, полученными им в его результате. Подчиниться факту обмана — значит, поощрить обманщика к новой лжи; следовательно, мы имеем полное право считаться избранным орудием Господа, которым Он карает бесчестных, и во имя Него и с Его Именем на устах уничтожать зло, делая невозможной его деятельность и убеждая его в неотвратимости наказания. Мечь, по одному из определений, — это

---

<sup>19</sup> Король Испании в 1556 - 1598 гг. В 1554 г. Филипп II женился вторым браком на Марии I Английской и вместе с ней правил Англией до ее смерти в 1558 г. В годы его правления дела страны пали жертвой его интереса к мелочам в ущерб гораздо более важным вещам. Его интриги в пользу Католической церкви и собственных интересах в большинстве своем не удались, в частности, Нидерланды полностью перешли в протестантизм. - Р. Х.

<sup>20</sup> Многочисленный испанский флот, состоявший, в основном, из переделанных для военных действий торговых судов с короткоствольными мортирами и значительно уступавший в силе маневренным английским легким судам, вооруженным артиллерией гораздо большего радиуса действия. - Р. Х.

<sup>21</sup> Франц Антон Месмер (1734 - 1815) - австрийский врач, изобретатель собственной системы лечения, ставшей одним из источников современного гипноза. Испытывал немалое влияние Парацельса и серьезно занимался астрологией. Ввел в обиход термин «животный магнетизм» и подвергался постоянным преследованиям врачами и учеными своего времени. - Р. Х.

«первобытная справедливость», однако чаще всего она является и продуктом гнева, и следовательно, недостойна чистой души, которая не должна позволять неблагодарности и насилию нарушать свой покой. Несправедливости, которые мы терпим от нечестивых, столь же недостойны нашего внимания и тем более гнева, сколь те, которые мы терпим от насекомых или зверей; и если мы убиваем гадюку, или волка, или гиену, мы должны делать это не в гневе, с не меньшим безразличием, чем, например, с корнем вырывая сорняк.

Если бы для человека не было бы естественно желать мести в форме возмездия, то истинному масону неплохо было бы поразмыслить над тем, что, поступая так, он становится орудием в руках Господа и месть его должна быть измерена справедливостью и смирена милосердием. Закон Господа гласит, что наказанием для жестокости, преступности и зла станут их собственные плоды; а те, с кем обошлись несправедливо, униженные и оскорбленные, в той же мере являются орудием в его руках, с помощью которого Он поддерживает исполнение этого закона, в какой им являются болезни, общественные катаклизмы, вердикты Истории и проклятие потомства. Кто может утверждать, что конкистадор, рубивший на куски живых индейских детей, кормивший их мясом своих собак, военный тиран, без суда и следствия казнивший своих подданных, подонок, предавший или обесчестивший свой народ, банкир, наживший свое состояние путем подлога, банкрот, пустивший по миру не один десяток сирот, чиновник, преступивший свою клятву, судья, за взятки творивший беззаконие, законодатель, чья профессиональная несостоятельность привела к развалу государства, не должны быть наказаны? Так пусть будет так; пусть униженные и оскорбленные или те, кто симпатизируют им, будут орудиями Господнего возмездия; но всегда это должно исходить из высших побуждений, а не из соображений личной мести.

Помните, что каждая из нравственных черт человека имеет свой прототип среди животных менее развитых: жестокая низость гиены, жестокая алчность волка, безжалостная ярость тигра, предательская ловкость пантеры, — все это можно найти в человеке, и когда мы находим это в нем, мы должны испытывать к этим чертам те же чувства, которые мы испытываем к ним в животном мире. Зачем настоящему человеку гневаться на гуся за то, что тот шипит, на фазана - за то, что тот напыщенно выглядит, на осла - за то, что он противно кричит, а на обезьян - за то, что они передразнивают его и строят гримасы, хотя их внешний вид и напоминает человеческий? Не менее истинным является и то утверждение, что гораздо достойнее простить, чем отомстить, и что в действительности мы должны слишком сильно презирать тех, кто несправедливо обошелся с нами, чтобы при этом еще и гневаться на них и желать мести.

Переходя в сферу Солнца, мы переходим в область Света. Древнееврейское слово «золото» — «захав» (זָהָב) — означает также «свет», наиважнейшим источником которого для Земли является Солнце. Таким образом, в великой восточной аллегории древних иудеев река Фисон протекает вокруг земли золота, или Света, а река Гихон — вокруг Эфиопии, или земли Тьмы.

Мы знаем о том, что такое свет, больше древних. По одной из современных гипотез, это не просто поток мельчайших частиц, с огромной скоростью отлетающих от Солнца; наоборот, это небесное тело лишь служит

источником извечных колебаний эфира<sup>22</sup>, заполняющего весь Космос, которые в виде световых волн достигают самых отдаленных планет и звезд, снабжая их светом и теплом. Для древних же свет всегда исходил от Божества. Для нас, так же как для них, он является достойным символом Истины и Знания. Для нас символично также путешествие человеческой души вверх, через несколько небесных сфер; но мы тоже не знаем, куда в итоге попадает человеческая душа в конечном итоге своего странствия вверх, через несколько небесных сфер; мы точно так же не знаем, куда в итоге своего путешествия попадают наши души, как не знали этого они; мы не знаем и откуда души приходят к нам, как не знали и они. Они всегда стремились сформировать хоть какие-то понятия об этом, хоть какую-то веру. В настоящее время люди часто удовлетворяются тем, что просто ничего не думают по этому поводу, лишь полагая очевидным, что душа есть нечто отдельное от тела и живущее после его смерти, но существовала ли она до появления тела, они не считают нужным обдумывать, им просто нет до этого никакого дела. Никто не задается вопросом, исходит ли душа от Бога, появляется ли она из ничего, рождается ли она подобно телу, как влияют на нее души отца и матери. Так давайте же не смеяться над убеждениями древних, пока мы сами не пролили большего света на эти вопросы; давайте примем к сведению символы, оставленные ими для нас, определяющие душу как происходящую от Бога, появляющуюся в его сфере, возвращающуюся в нее после избавления от тела, имеющую возможность возвратиться туда только после очищения от всех пороков и грехов, которые свойственны нам и которые отяготили ее вследствие взаимодействия с телом.

Неудивительно, что тысячи лет назад люди поклонялись Солнцу и что и в наши дни эта вера живет среди парсов<sup>23</sup>. В действительности же они изначально поклонялись невидимому Богу, для которого свет Солнца, неизменный в веках и поколениях людей, был лишь внешней формой и средством общения с человечеством.

Еще задолго до того, как этот магический свет наблюдали из своих долин халдейские пастухи, источник его постоянно и неизменно, как и сейчас, вставал на Востоке как предвечный Бог, а затем заходил на западе как Царь Мира, чтобы на следующее утро снова восстать в том же ореоле величия. Мы поклоняемся Неизменности. Именно этой неизменности предвечного Солнца поклонялись жители Баальбека<sup>24</sup>. То, что оно дарит нас светом и жизнью, обладало для них второстепенной важностью. Основной и величайшей идеей их веры было признание Божества в свете Солнца, и Его неизменность была для них связана с неизменностью дневного светила. Это светило видело, как низвергались троны, как землетрясения потрясали мир

---

<sup>22</sup> В различных философских учениях - или простой воздух, или весьма нечетко обрисованная одна из пяти известных стихий классической греческой философии. Некоторые ученые определяли его как вещество, из которого состоят звезды, другие - как вещество, заполняющее межзвездное пространство. - Р. Х.

<sup>23</sup> Современные последователи веры зороастризма, в настоящее время проживающие, в основном, в Индии, хотя также еще недавно существовала их община в иранском Йезде. В Индию бежали от преследований мусульман. Больше всего парсов проживает в Бомбее, но также общины существуют в индийском Мисоре, пакистанском Карачи и других городах. Всего в мире около 150 000 парсов. Они знамениты своими коммерческими талантами, и уже во времена Пайка составляли одну из самых процветающих и богатых общин в Индии. - Р. Х.

<sup>24</sup> Древний город на территории современного Ливана, греками названный Гелиополем. Знаменит своими храмами Юпитера и Вакха. - Р. Х.

и сравнивали горы с землей. Оно нисходило в свои чертоги далеко за Олимпом, за Геркулесовыми столпами, чтобы каждое утро снова восставать ото сна и зреть храмы, которые люди построили в Его честь. Оно воплотилось в образах Брахмы<sup>25</sup>, Амона<sup>26</sup>, Осириса, Бэла, Адониса<sup>27</sup>, Малкарта<sup>28</sup>, Митры и Аполлона; народы, которые давали Ему эти имена, состарились и умерли. Мох вырос на капителях чудесных колонн Его храмов, но сияние Его лучей озаряет и этот мох. Песчинка за песчинкой разрушались великолепные портики, и ветер уносил их прах, но Его лучи освещали и этот прах. Обваливались своды, но Его лучи все так же неизменно озаряли опустевшие Святая Святых. Ничего странного посему нет в том, что люди всегда поклонялись Солнцу.

Существует некое водное растение, на листьях которого капли дождя долгое время могут перекатываться по отдельности, не объединившись в более крупные капли, наподобие ртути. Точно так же перекатываются точки зрения на вопросы веры, как в политике, так и в религии. Довод, убедительный для разума одного, не является таковым для другого. Сила логики доступна лишь немногим умам, или душам, если их рассматривать как противовес умам. В самом человеческом разуме содержится некое противоречие, которое обуславливает тот факт, что ложная логика гораздо сильнее истинной воздействует на умы десяти десятых из тех, чей разум общепризнан. Даже среди судей вряд ли один из десяти способен вести логический спор. Для каждого разума истина — это то, что прошло сквозь призму его восприятия. Для большинства людей истина — это материя в сфероидальном состоянии. Точно капля холодной воды на раскаленной докрасна металлической пластине, она дрожит, кружится и танцует, но не касается ее поверхности; но сознание может вонзиться в истину, как рука, смоченная сернистой кислотой, — в раскаленный металл, при этом даже не поранившись.

Слово «Хайрум», или «Хурум», — сложное. Гесений<sup>29</sup> переводит слово «Хурум» как «благородный» или «свободнорожденный», где «хур» означает «белый» или «благородный». Также это слово означает оконный проем и

---

<sup>25</sup> Название явленного образа созидающей ипостаси индуистской троицы, также включающей в себя предержителя Вишну и разрушителя Шиву, и понятие Бога-Вседержителя в относительно монотеистической школе Веданты. - Р. Х.

<sup>26</sup> Другое написание имени - «Амун». Египетский бог - покровитель Фив в 2100 г. до н.э., но гораздо более древнего происхождения. Впоследствии стал отождествляться с другими богами древнеегипетского и иных пантеонов, в особенности с богом Ра (это видно по упоминанию их имен в тексте как части одного имени). Этот бог и его жречество испытало на себе попытку религиозных реформ фараона Эхнатона, которые, однако, не имели успеха. Ничего удивительного нет в том, что греки отождествляли Амона с Зевсом, а римляне - с Юпитером. Его имя родственно древнееврейским «аминь» и «эмет». Также имя Амон может означать «сокровенный». - Р. Х.

<sup>27</sup> Сирийский бог плодородия и растительности, чье имя происходит от того же корня, что «Адонай». Считалось, что он обретает силу и теряет ее в соответствии с солнечными фазами. В классической мифологии он описывался как обладающий неземной красотой и любимец Афродиты. С V в. до н.э. в разных областях Греции проводились празднества в его честь. Существуют несколько версий происхождения этого бога, иногда отождествляемого с Таммузом. - Р. Х.

<sup>28</sup> Также «Мелкарт», финикийский бог города Тира, отождествляемый с греческим Гераклом. Изначально солнечный бог, впоследствии ставший также покровителем моря и мореходов, вероятно, в силу становления Тира как города-порта. Иногда именуется также Ваалом Тирским. - Р. Х.

<sup>29</sup> Вильгельм Гесений (Wilhelm Gesenius) (1786 - 1842) - немецкий библейский критик, известный ученый-семиолог. - Р. Х.



глазницу. «Хри» означает «белый» или «открытое место», а «хрис» — «солнечный диск», как, например, в Книге Иова<sup>30</sup>, 8:13 и 10:7. «Кришна», в свою очередь, — солнечный бог индусов. Слово «хурн» на фарси означает также Солнце.

От слова «кур» или «хур» также происходит географическое название Нижнего Египта — Хора. По словам Брайента<sup>31</sup>, на местном наречии Солнце называлось «кур» (смотри об этом в его «Мифологии»), а по Плутарху, древние персы называли солнце «курос». Греческое слово «кюриос» - «Господь», аналогичное финикийскому и древнееврейскому

«Адонай»<sup>32</sup>, применялось также к Солнцу. Многие места, принесенные в жертву и посвященные солнечным божествам, сохранили этот факт в своих названиях: Кура, Курия, Курополь, Курина, Курешата и Корусия в Скифии.

Египетское божество, которое греки называли Гором, на языке египтян звалось Хер-Ра<sup>33</sup> или Хар-ерис, где «хер» или «хар» означало «Солнце». На санскрите Солнце называется «хари». Имена божеств Ара, Ареса, Ариала, Арьягабана, Аримана, где «ар» обозначает «огонь» или «пламя», того же происхождения. Гермес, или, точнее, Хармес (Арам, Рем, Харам, Арамейас) — это Кадм, Божественный Свет Мудрости. Меркурий, или Маркури, по Моверу<sup>34</sup>, — это «мар», или Солнце.

По-древнееврейски, «аор» (אור) — это «свет», «огонь» или солнце. Кир<sup>35</sup>, по мнению Ктесия<sup>36</sup>, был так назван от слова «курос» - «Солнце». По

---

<sup>30</sup> По всей видимости, это любимая библейская книга Пайка, одна из самых сложных для понимания во всем Писании. Содержащиеся в ней идеи ставили в тупик многих исследователей-теологов. Например, из нее следует, что Сатана и Бог оба пребывают на небесах, что Сатана спорит с Богом и получает от Него разрешение всячески вредить Иову, несмотря на то, что он - человек в высшей степени праведной жизни, безвинный и честный. Книга носит явно аллегорический характер, но происхождение ее все равно остается тайной за семью замками. Некоторые исследователи называют ее грубой пародией на классическую греческую трагедию в духе Эсхила, однако, судя по всему, это не так. Тем не менее, когда друзья Иова обсуждают его злоключения, никто из них не упоминает о возможном преступлении им Закона Моисеева, что наводит на мысль о том, что данная книга написана раньше Пятикнижия. - Р. Х.

<sup>31</sup> Якоб Брайент (1715 - 1804) - английский историк и литературовед, исследователь древней мифологии. Пайк, скорее всего, ссылается на его «Анализ древней мифологии» (Analysis of Ancient Mythology). - Р. Х.

<sup>32</sup> Несмотря на то, что позднее, во времена Изгнания, это слово стало использоваться евреями в значении «господин» при общении между собой, изначально оно использовалось для определения Бога вместо Его истинного Имени, произносить которое строго запрещалось. Это слово происходит из семитической традиции поклонения Солнцу. Утверждая, что это «самое могущественное из Имен Господних», Пайк определенно путает его с Тетраграмматом. Далее, рассуждая о гностической традиции, Пайк рассматривает символику этого имени в несколько отличающемся от общепринятого ключе. - Р. Х.

<sup>33</sup> Авторское совмещение имен египетских богов Гора и Ра. В отличие от Осириса, отца Гора, Ра никогда не упоминался в связи с Гором. Единственное слово, могшее подтолкнуть Пайка к такому умозаключению, содержится в Пятом часе «Книги о том, что есть в загробном мире» («Египетской книги мертвых») и выглядит как «Ра-Хери», однако точное значение этого имени современным историкам не известно. - Р. Х.

<sup>34</sup> Франц Карл Мовер (1806 - 1856) - немецкий теолог и антиквар, профессор ветхозаветной теологии в университете Вроцлава, автор двухтомного труда о финикийцах и также двухтомного труда о финикийских текстах. - Р. Х.

<sup>35</sup> Греческая транслитерация персидского имени «Куруш». Это имя носили трое персидских царей, но в данном случае, Пайк определенно имеет в виду Кира II Великого, основателя Персидской империи. Правил в 559 - 530 гг. до н.э., несколько раз упоминается в Ветхом

Гезихию<sup>37</sup>, Адонис изначально звался Курис. Аполлона, солнечного бога, называли также Курейос, от названия фосского<sup>38</sup> города Курры. Жители Курины, по происхождению эфиопы, или кутиты<sup>39</sup>, почитали Солнце под именами Ахур и Ахор.

Мы знаем из подробных отчетов, предлагаемых нам древними хрониками Цура, что главное празднество, посвященное культу Малкарта, перерождение Солнца во время Зимнего солнцестояния, проходившее в этой местности, называлось «пробуждением» или «новым рождением» и сопровождалось возжиганием огня, в пламени которых божество, как предполагалось, должно было обрести новую жизнь. Празднество это проходило в месяц переити (барит), второй день которого соответствовал 25 декабря. Первым, по словам Мовера, провел эту церемонию Хурум, царь Тирский. Эти факты известны нам из трудов Иосифа Флавия<sup>40</sup>, Сервия<sup>41</sup> («Энеида») и Нонния<sup>42</sup> («Дионисии»), и, по стечению обстоятельств, которое никак не может оказаться случайным, тот же самый день праздновался в Риме как Dies Natalis Solis Invicti, праздник Рождества Непобедимого Солнца. Также в Цуре поклонялись и Геркулесу под именем Хараклеса. Таким образом, уже во время строительства Храма смерть и новое рождение солнечного бога разыгрывались в Цуре (Тире) союзником Царя Соломона, в день Зимнего солнцестояния в сопровождении огненного шествия Малкарта, цурского Хараклеса.

Аерис, или Хар-ерис, позднее - Гор, получил свое имя от того же древнего корня, откуда древние евреи получили слово «ор» или, с прибавлением определенного артикля, «аор» - «свет» или «единственный,

---

Завете. Был терпим к религиям покоренных народов, например, позволил иудеям возвратиться в Палестину и восстановить Храм. - Р. Х.

<sup>36</sup> Греческий историк, знаменит составлением истории персидской державы, повествований об Астиаге, последнем правителе мидян, Дарии I и Кире II. В IV в. до н.э. он проживал в Сузах и был врачом при Артаксерксе Мемноне после того, как был взят в плен во время битвы при Кунаксе (401 г. до н.э.). Его произведения представляют собой причудливую смесь исторических фактов и легенд. - Р. Х.

<sup>37</sup> Александрийский ученый (V - VI вв. н.э.), автор подробной Греческой энциклопедии, включающей словарь и сведения о религии и обычаях народа. О нем лично истории ничего не известно. - Р. Х.

<sup>38</sup> Фос - древняя область в центральной Греции, о чьей ранней истории известно крайне мало. Вероятно, была населена иолиянами. - Р. Х.

<sup>39</sup> Другое название - кушиты. Несмотря на то, что Пайк отождествляет их с эфиопами, это хамитское племя, пусть и населявшее «северный рог» африканского континента. Кушиты относятся не к негроидной расе, а представляют собой смешение кавказоидных (арийских) и семитских племен, хотя в XVIII - XIX вв. их часто называли обобщенно - «эфиопами». «Кут» - это название вавилонского города, дважды упоминающегося в Библии (III Царств, 17:24, 30). «Куш» - название Эфиопии в классической географии древности. - Р. Х.

<sup>40</sup> Иудейский и римский историк (37 - 95 гг. н.э.), во время Иудейской войны перешедший на сторону римлян и проклятый иудеями. Обычно изо всех сил старался угодить обоим этим лагерям, так что, скорее всего, несправедливо приписывание ему известного утверждения о том, что Иисус был Христом («Иудейские древности», xviii, iii.3). Отрывки из его сочинений вошли в масонские легенды и ритуалы, хотя и не всегда корректно используются. Например, в них говорится, в частности, что во время строительства Храма Царя Соломона днем не шел дождь. Иосиф Флавий пишет так про строительство Храма Ирода («Иудейские древности», xv.7). - Р. Х.

<sup>41</sup> Латинский грамматик (ок. 400 г. н.э.), также именуемый Марием и Гоноратом, автор пространных комментариев (схолий) на труды Вергилия, высоко ценился Макробием. - Р. Х.

<sup>42</sup> Греческий поэт V в. н.э., проживавший в египетском Панополе. Его самый известный труд, «Дионисии», написан гекзаметром и состоит из 48 книг. В конце жизни он был обращен в христианство и переложил гекзаметром Евангелие от Иоанна. - Р. Х.

тот самый свет», «пламя», «великолепие», «Солнце» и «солнечные лучи». Ранним иероглифом Гора была точка в центре окружности, позже — два глаза; а празднество на тридцатый день месяца Епифи, когда, как предполагалось, Солнце и Луна находятся с Землей на прямой линии, называлось в переводе «День рождения глаз Гора».

В папирусе, опубликованном Шампольоном<sup>43</sup>, этот бог называется Хар-ери, Господин Солнечных Духов, Благотворное Солнечное Око. Плутарх называет его Харпократом<sup>44</sup>, но по иероглифам невозможно проследить происхождение второй части этого имени. Он сын Осириса и Исиды, изображается обычно сидящим на троне, поддерживаемом львами; по-египетски, и лев и Солнце обозначались одним словом. Но и Соломон воздвиг величественный трон из слоновой кости с золотыми пластинами, к которому вели шесть ступеней, подлокотники поддерживались львами, и еще по одному льву было с каждой стороны каждой из ступеней, таким образом, с каждой стороны трона было по семь львов.

Далее, древнееврейское слово «хай» (חַי) означает «жизнь», а «раам» (רָאָם) — «был», «будет», «поднялся» или «был вознесен». Последнее также сходно и с другими словами: «роом», «аром» и «харум» (רָחַם, רָחַם, רָחַם), из которых Арам — название нынешней Сирии, а Харум — Арамеи — «возвышенной земли». «Харум», следовательно, значит «живой» или «возродившийся».

В арабском языке малоиспользуемый корень «хрм» означал «был высок», «был создан великим» и «процвел», а слово «хирм» обозначает быка, символ Солнца во многих мифологиях и даже в гороскопах (Телец).

Итак, Хурум, неверно именуемый чаще всего Хирамом, — это Хур-Ом, то же лицо, что и Хер-Ра, Гермес и Геракл, тот самый «Heracles Tyrius Invictus»<sup>45</sup>, олицетворение Света и Солнца, Утешитель, Спаситель и Посредник<sup>46</sup>. От египетского слова «ра» произошло коптское «уро» и

---

<sup>43</sup> Жан-Франсуа Шампольон (1790 - 1832) - французский египтолог, знаменит расшифровкой, вместе с Томасом Янгом, надписи на Розеттском камне, положившей начало развитию египтологии как науки и иероглифики. - Р. Х.

<sup>44</sup> Греческая транслитерация египетского имени бога Гора. Часто изображается в виде юноши, приложившего палец к губам, откуда и пошел традиционный знак молчания. - Р. Х.

<sup>45</sup> Геракл Тирский Непобедимый. — Прим. перев.

<sup>46</sup> Пайк пользуется этим словом только в том его значении, которое встречается в Писании (Галатам, 3:19, 20: I Тимофею, 2:5; Евреям, 8:16; 9:15; 12:24), хотя и описывает дохристианские верования. Теологические источники также приводят в пример Книгу Иова (9:33) в переводе Септуагинты, хотя в этом месте также используется слово «поденщик», т.е. «мастер», которому надлежит судить и выносить приговор в определенный день, что подтверждается к тому же примерами из Евангелия от Матфея (11:22) и I Послания Коринфянам (4:3), где в качестве перевода греческого слова «день» предлагается «судилище». И Иов, и Павел используют данное понятие для выражения нужды в утешении, Иов - в земных, личных тяготах, Павел - в более широком, вселенском, духовном смысле. Хотя христианам и хотелось бы видеть в этом слове описание Христа, нужно признать, подобно Пайку, что данное религиозное понятие носит практически всеобщий и повсеместный характер. Этими свойствами предположительно обладает священство любой религии, а в католичестве, например, - также и святые. Этими свойствами обладают и пророки. В иудейской религиозной литературной традиции Мудрость отражена не только как творческая способность Бога, но также и как Посредник. Филон описывает свое понимание Логоса именно с использованием понятия Посредника, наводя, таким образом, своеобразный мост между греческим пониманием Логоса и первой главой Евангелия от Иоанна: «В начале было Слово (Логос)...», - где так определяется Иисус, и следовательно, наполняется новым содержанием аллегорическая персонификация Филона. Современная библеистика совершенно отвергла Филона per se в качестве источника вдохновения Св. Иоанна. Страшась «очеловечить» Бога, александрийские иудеи и иерусалимские раввины

древнееврейское «ор» — «свет». Хар-ери — это Хор или Хаар - «господин» или «мастер». «Хор» — это также жар, а «хора» — час или время года, а в некоторых африканских диалектах это слово изменяется до «айро», «айеро», «ер», «уиро», «гхур-ра» и т.д. Название правителя, передаваемое греками как «фараон» в оригинале звучало как «фра» или «Пфой-Ра», что также имеет значение «Солнце».

Легенда о противостоянии Хор-Ра и Сета, или Сэт-ну-би, что то же самое, что и Бар или Бел, гораздо древнее предания о битве Осириса и Тифона, по крайней мере, она относится ко времени девятнадцатой династии. В Книге Мертвых<sup>47</sup> название раздела звучит как «День битвы Гора и Сета». Другой же миф родился, скорее всего, в Финикии или Сирии. Тело Осириса было выброшено на берег у города Гебала<sup>48</sup>, или Библа, в шестидесяти милях к северу от Цура. Нетрудно заметить, что в каждом из имен троих убийц можно обнаружить имя злого божества Бела, или Ваала<sup>49</sup>.

Хар-ери был божеством не только жизни, но и времени. Египетская легенда гласит, что царь Библа приказал срубить тамарисковое дерево, в которое перевоплотилось тело Осириса, и соорудить из него колонну для своего дворца. Исида, состоявшая при дворце в услужении, сумела завладеть этой колонной, заставила тело Осириса возникнуть из него во плоти и унесла его с собой. Апулей<sup>50</sup> описывает ее как «прекрасную женщину, на чью божественную шею ниспадали изящными локонами густые длинные волосы», и целый штат служанок ежедневно умащивал и укладывал волосы богини. Для этого организовывались целые процессии служанок, несших пальмовую ветвь и светильник в виде лодки. Если тот символ, о котором мы сейчас говорим, не является современным нововведением, он наверняка относится к тем временам.

Происхождение масонских легенд подтверждается также и одной из иероглифических картинок на одном из египетских памятников, которая также может пролить немного света на символику мастерского молотка и пожатия Мастера.

---

создали собственное учение о необходимых посредниках между Богом и человеком, однако они удовлетворились понятием ангелов, кстати, совершенно чуждым для Ветхого Завета во всем прочем. - Р. Х.

<sup>47</sup> Египетские тексты, записанные около XVI в. до н.э. и содержащие магические формулы, могущие помочь душам мертвых в их странствиях по загробному миру. Это название было присвоено им немецким археологом, впервые опубликовавшим их переводы в 1842 г. Уже после смерти Пайка английский египтолог Е. А. Уоллис-Бадж опубликовал «Папирус Ани», в который входит около половины фиванского варианта Книги Мертвых и который до сих пор служит лучшим из пособий для изучения египетской иероглифики образца 1400 г. до н.э. - Р. Х.

<sup>48</sup> Древний финикийский город на территории современного Ливана, в свое время центр кораблестроения и торговли. Из этого порта поступали кедры для строительства Храма Царя Соломона. - Р. Х.

<sup>49</sup> Изначально - служебное слово в семитских языках, обозначающее притяжательность, принадлежность. Так, например, в древнееврейском словосочетание «баал сеар» означает «хозяин волос», т.е. «волосатый человек». Точно также данное слово означает вообще «хозяин, господин, владыка» и в Ветхом Завете им обозначается любое божество, о котором говорится в тот или иной момент. Также это имя использовалось в качестве имени конкретного ханаанского бога плодородия, весеннего возрождения природы и вечной жизни (воскресения из мертвых). Аналогичные боги во множестве почитались в Египте и Греции. В Книге Зогар Ваал отождествляется с архангелом Гавриилом. - Р. Х.

<sup>50</sup> Философ-платоник (II в. н.э.). Автор «Золотого осла», старейшего из латинских романов, в полном виде дошедшего до нашего времени, изначально озаглавленного «Метаморфозы». - Р. Х.



Древнееврейские литеры א и ב, финикийские (1) и самаритянские (2) — это А и Б, две первые буквы алфавита, обозначающие числа 1 и 2, Единство и Двойственность, в совокупности образующие слово «отец», звучащее практически одинаковое во всех семитских языках.

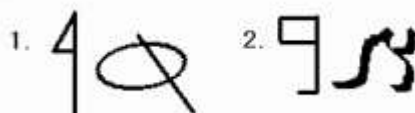

Также оно означает понятия «предок», «основоположник», «первооткрыватель», «глава», «начальник», «правитель», «надзиратель», «мастер», «священник», «пророк». Сочетание אבא означает просто «отец», когда оно входит в сложное слово, то есть предшествует другому слову в составе сложного, в конструкции (передаваемой в русском языке родительным падежом) אבא, «Аби-Эл», то есть «отец Эла».

И наконец, буква Йод в конце слова обозначает «мой», так что само по себе слово אבא означает «мой отец», как во фразе אבא יודא — «Давид — мой отец». (2 Паралипоменон<sup>51</sup>, 2:3)

Буква ו (вав) в конце слова означает притяжательное местоимение «его» и слово אבא («абав» или «або»), которое мы обычно читаем как «абифф», означает «моего отца». Смысл всего слова вместе, в сочетании с именем Хурума, без сомнения, таков: «некогда бывший слугой или рабом моего отца».

Имя финикийского мастерского передается в Книгах Царств как אבא и אבא (2 Царств, 5:11, 3 Царств 5:15 и 7:40). В Книге Паралипоменон — как אבא с прибавлением слова אבא (2 Пар. 2:12) или אבא (2 Пар. 4:16).

Совершенно бессмысленным представляется полагать слово «абифф», или «абифф» частью имени Мастера. Столь же бессмысленно считать частью имени и слово «аби» и ставить его в начале этого имени, поскольку все это титулы, а не части имени. Иосиф (Бытие 14:8) говорит, что Господь поставил его «аб-аль-параа», то есть «отцом над фараоном», визирем или первым министром. Таким же образом Аман был назван вторым отцом Артаксеркса<sup>52</sup>, и когда царь Хурум говорил «Хурум Аби», он имел в виду то,

<sup>51</sup> «Хроники», название двух исторических книг Ветхого Завета, повествующих о временах от Адама до Кира, Царя Персидского. Деление на две книги - искусственное, сделано в греческом переводе Септуагинты, поскольку изначальный древнееврейский вариант был слишком длинен для одной книги (точно так же, как и деление Книги Царств на 4 отдельные книги). Св. Иероним дал этим книгам в латинской Вульгате название «Хроники всей священной истории». - Р. Х.

<sup>52</sup> Это имя (Артахшатра) носили трое персидских правителей. Пайк допускает ошибку в датировке, говоря об Амани. Он в действительности имеет в виду Агасфера, т.е. Ксеркса I

что мастеровой, которого он послал Соломону, был главным или ведущим работником в Цуре по своей специальности.

На медальоне, скопированном Монфоконом<sup>53</sup>, изображена женщина, держащая на руках ребенка и сноп пшеницы. Она сидит на облаке, над ее головой горит звезда, а с алтаря прямо перед ней поднимаются три пшеничных снопа. Гор же был примирителем, который пролежал в земле три дня, потом воскрес и одержал победу над злым началом.

Слово «херм» на санскрите означало «пастух», равно как и «спаситель». Кришну<sup>54</sup> называли «хери», как Иисус называл себя пастырем.

𐤇𐤍 («хур») означает оконный проем, пещеру или глаз. Кроме того, это слово означает белый цвет. По-сирийски - شذ ٢.

𐤇𐤍𐤁𐤏 также означает открытое пространство, благородного или высокорожденного человека.

𐤇𐤍, Хурум, означает «посвященный, отданный кому-то», по-эфиопски - (3). Это слово служит названием городу (Иисус Навин, 19:38) и именем человеку (Ездра, 2:32 и 10:31, Неемия, 3:11).

3. 𐤇𐤍𐤁𐤏

𐤇𐤍𐤁𐤏 («хира») означает честь, доблесть, смелый народ.

Будда<sup>55</sup>, по преданию, воплотил в себе все три грани Тримурти брахманов, и отсюда трехбуквенное односложное слово «Ом» или «Аум»

---

(486 - 465 гг. до н.э.). Судя по всему, источником этой ошибки является написание имени этого царя как «Артаксеркс» в Книге Есфири в версии Септуагинты. - Р. Х.

<sup>53</sup> Бернар де Монфокон (1655 - 1741) - известный ученый-патрист, основоположник греческой палеографии. Пайк, вероятно, пользовался его трудами также и как источником для рассуждений об Афанасии и Иоанне Хризостоме. Существует, правда, вероятность того, что Пайк цитирует его труды через «вторые руки», т.е. в изложении Хиггинса («Анакалипсис») или Мориса («Индийские древности»). - Р. Х.

<sup>54</sup> В классической индуистской мифологии - восьмая аватара (воплощение) бога Вишну, воплощение любви, красоты и блаженства. Его имя означает «вызывающий во всех любовь и преданность». Индийское искусство и литература в целом в большом долгу перед участниками культа Кришны - создателями великолепных и многочисленных его произведений. В частности, Кришне посвящены многие страницы пуран и «Махабхараты». Параллели с жизнью Христа подмечены Пайком верно, однако он напрасно считает Кришну Его мифологическим предшественником: хотя «Бхагават Гиту» традиционно считают одним из древнейших произведений мировой литературы, в действительности она была закончена около IV в. н.э., а широко известна она стала только к IX в. Поселения же в Индии христиан и, что важно, гностиков, появились уже во II в., и многочисленные заимствования из их учения встречаются как в индуизме, так и в буддизме. - Р. Х.

<sup>55</sup> Основатель одной из мировых религий (ок. 563 - 483 гг. до н.э.). Родился в семье правителя из касты кшатриев на территории современного Непала. Отринул богатство и знатность, оставил супругу и новорожденного сына и начал вести жизнь аскета в надежде обрести нирвану, избавление от круга сансары, постоянных перевоплощений. Имя Будда означает «просветленный». Вторую половину жизни провел как учитель веры и философии. Пайк утверждает, что он странствовал по азиатским степям, остался в памяти скандинавских народов как Один, а затем основал в Британии коллегия друидов. Это, наверное, самое малоубедительное предположение автора «Морали и Догмы». Из уважения к Пайку нам, однако, следует отметить, что не он придумал эту абсурдную версию: она пользовалась достаточно широкой популярностью в XVIII в., в особенности это видно в трудах Уильяма Стакли, Годфри Хиггинса и Томаса Мориса. Например, фраза об изображении Будды распятым (25-й градус) свидетельствует о влиянии на Пайка книги Г. Хиггинса «Анакалипсис» (т. 2, стр. 244), где говорится, что Будда был распят за попытку сорвать цветок в саду. Хиггинс трактует это его действие как метафору обретения

используется при обращении к нему, как и к триаде Рама-Вишну-Шива. Он напоминает в этом отношении Гермеса, Тота<sup>56</sup>, Таута и Тевтатеса. Одно из его имен — Хери-майа, или Хермайа, то есть то же самое, что Гермес и Хирм, или Хурм. Кроме того, «хери» на санскрите означает также «Господь».

Ученый брат надпишет на двух колоннах Храма, справа налево, два слова: (4) и (5) - «בעל, ה'ו» - ИАХУ и БАЛ, Яхин и Боаз, сопроводив их иероглифическим эквивалентом солнечного бога Амона-Ра (𓂀𓂏𓂃). Конечно, случайным совпадением является тот факт, что в имени каждого из трех убийц содержатся имена злого и доброго божеств древних иудеев, ибо Юбелос — это всего лишь Йеху-Бал, но стоит ли быть так уверенным в этом? Особенно если принять во внимание, что последние буквы этих трех имен — «а», «о» и «ум», которые в сочетании образуют «аум», священное слово индусов, означающее Триединого Бога, дающего, сохраняющего и отбирающего жизнь, которого обычно изображают таинственным знаком **Y**.



Далее, акация<sup>57</sup> — это и ошетинившийся шипами тамариск, который окружил своей плотью тело Осириса. Она была священным деревом арабов, которые сделали из нее идола Аль-Узза<sup>58</sup>, которого уничтожил Мухаммед. Она в изобилии произрастает в пустынях, и именно из нее был сделан терновый венец, возложенный на чело Иисуса из Назарета. Она является одним из лучших символов бессмертия из-за своей долгой жизни и способности выжить в практически любых условиях, ибо известно, что если сделать из акации дверной косяк, то она непременно пустит корни за порог дома.

Каждое содружество проходит свои переходные периоды развития и периоды больших испытаний, особенно если оно ведет войну. Без сомнения,

---

истинного Знания и сравнивает с инцидентом в Эдемском саду (т. 2, стр. 249). Также Пайк явно заблуждается, утверждая, что Будда жил за тысячу лет до Христа. - Р. Х.

<sup>56</sup> Изначально, вероятно, древнеегипетский лунный бог, постепенно начавший отождествляться со Временем. Его именем ыл назван первый месяц года; с течением времени его стали считать первоучителем письма, языков и всех наук. Эти свойства заставили греков отождествить его со своим богом Гермесом. Наверное, это был самый значительный из всех египетских богов. Уоллес Бадж писал о нем: «Тот воплощал сам Разум. Он был самосотворен и существовал сам по себе и сам в себе, он считался «сердцем Ра». Он изобрел письмо, буквы, искусства, науки, он был искушен в астрономии и математике. Среди многих его титулов мы видим «господин закона», «творец законов» и «родитель закона». Он оправдывал Осириса перед его врагами и написал историю войны Гора, сына Осириса, с Сетом, или Тифоном. В качестве «господина закона» он восседает в судилище над сердцем умершего, а как защитник Осириса он также выступает в роли защитника для всех умерших до него и после него. Части ритуала 31-го градуса связана с Судом Осириса, но здесь Тот выступает только в роли писца. - Р. Х.

<sup>57</sup> Пайк отождествляет акацию, масонский символ бессмертия, с тамариском, миртом и другими ближневосточными растениями. Это то самое дерево ситтим, которое упоминается в Книге Бытия (25 - 27). - Р. Х.

<sup>58</sup> Одна из трех богинь доисламского арабского Востока. Ощущая необходимость по возможности мягко отучать соплеменников от идолопоклонства, пророк Мухаммад говорил об этих богинях как о «дочерях Аллаха». Имя этой богини означает в переводе «сила». Другие две богини - Аль-Лат и Аль-Манат соотносятся с Афиной и Немезидой, хотя напрямую не отождествляются с ними исторически. Аль-Лат является старшей из богинь этой древней троицы. Геродот приводит ее имя как арабский перевод имени Урании. - Р. Х.

на определенном этапе оно вполне может подпасть под влияние политиков, апеллирующих к самым низменным инстинктам человеческой природы, или денежных монополистов, или обогатившихся за счет падения курса национальной валюты и ценных бумаг спекулянтов, или мелких чиновников, плановиков, жуликов или авантюристов — бесчестной олигархии, обогатившейся за счет горестей и несчастий государства, разжиревшей на нищете народа. Тогда прекращается действие обманчивой галлюцинации равенства и всех человеческих прав; в этом случае несчастное и обесцещенное государство может вернуть себе отнятую у него свободу, только пройдя снова сквозь «великое разнообразие неопробованного опыта» и очистившись от скверны огнем и кровью.

В республике часто происходит так, что все общественные партии со временем концентрируются вокруг позитивного и негативного полюсов мнений относительно какого-либо понятия или положения, и в этом случае торжествующий дух нетерпимого большинства накладывает запрет на все отклонения от привычного ортодоксального стандарта, установленного им для себя самого. Свобода мнений будет возноситься до небес и всячески пропагандироваться, но реально пользоваться ей не сможет никто под угрозой вытеснения с политической сцены теми, кто держит бразды правления в своих руках и осуществляет основную политику. Слепая преданность своей партии и пренебрежение нуждами народа идут рука об руку. Политическая свобода может возникнуть только в крепком государстве; точки зрения его граждан органически вырастают из тех действий, которые они были вынуждены или им пришлось произвести. Лесть, направленная на конкретного ли человека, на целый ли народ, все равно развращает обе стороны; в низкопоклонстве перед королем не больше пользы, чем в низкопоклонстве перед народом. Цезарь, власти которого ничто не угрожает, нуждается в ней меньше, нежели свободная демократия; так же мало заботится он о ее росте, в отличие от народа, желание власти которого абсолютно безмерно. Для простых людей свобода есть возможность делать то, что хочется; для народа в целом это в значительной степени, точно так же. Если же конкретный человек или же целый народ подвержены лести, ибо этот риск всегда имеет место, и низведены до удовлетворения лишь своих низменных инстинктов и следования лишь за самыми низменными целями — при условии полной свободы, — то наверняка действия их ни в коем случае не будут оправданы законами чести и разума. Не стоит стремиться к скорым поздравлениям, ибо они столь же скоро могут обернуться жалобами; ведь как отдельные люди, так и целые народы подвержены лести, и не стоит чрезмерно льстить им, поскольку — столь часто злоупотребляющие своей властью и силой, — они могут направить их не в то русло, что уже станет преступлением со стороны льстеца.

Первым принципом республики должно стать: «Ни один человек или группа людей не имеют права на особенное специальное жалование из фондов сообщества, если при этом он или она не выполняют какое-либо особое поручение этого сообщества; в этом случае это жалование не должно переходить по наследству, будь то пост в магистрате, суде или законодательном учреждении, равно как и сам пост не может переходить по наследству». В этом положении — целый том Истины и мудрости, настоящий урок всем изучающим разные народы, — все в одном предложении, сформулированном так, чтобы его мог понять любой. Если бы свирепый поток деспотизма залил мир и уничтожил все возможные институты,



защищающие человеческие свободы, и вскоре о них полностью забыли бы, одного этого предложения, если бы только оно одно сохранилось из всего наследия демократии, хватило бы, чтобы вновь раздуть костер свободы и возродить расу свободных людей.

Но для того, чтобы сохранить свободу, нужно добавить еще вот что: «Свободное государство не назначает на должность в награду за что-либо, если, конечно, оно не ищет своего краха; наоборот, все государственные чиновники нанимаются государством с учетом их желания и способностей выполнять государственные поручения в будущем, при условии, что всегда и во всех случаях отбираются лучшие и наиболее способные».

Ибо если уж способ правления избран какой-либо другой, то наследственная передача власти ничем не хуже прочих способов. Но ни при каком ином способе правления невозможно сохранить все свободы государства. Ни при каком ином способе правления невозможно доверить законодательную власть только лишь тем, кто обладает врожденным талантом видеть несправедливость и зло, позволяющим обнаруживать коррупцию и низость в самых потаенных их проявлениях, этими нравственной смелостью, благородным мужеством и честолюбивой независимостью, которые позволяют им проливать дневной свет на все недостатки и призывать на них гнев и презрение всего мира. Эти качества никогда не бывают присущи льстецам. Наоборот, часто республики переживают такие времена, когда им, как Тиберию, становится мало одного Сеяна, им нужны тысячи; и в таком случае со временем во главе становятся люди, лишённые репутации, таланта государственных деятелей, способностей, необходимых знаний, - это простые партийные функционеры, обязанные своими должностями политическому трюкачеству и недостатку необходимой квалификации, не обладающие ни одним из качеств, умственных или душевных, которые характеризуют великую и мудрую личность, и в то же самое время буквально исполненные нетерпимости и низколобости, узкопартийных интересов и корысти. Они умирают — и мир не становится ни лучше, ни мудрее от того, что они сказали или сделали. Имена их погружаются в бездонную пучину забвения, но злодеяния их разъедают тело государственной политики и наконец приводят к полному ее разрушению.

В общем и целом, политики в свободном государстве поверхностны, бессердечны и эгоистичны. Их патриотизм не идет дальше самовозвышения; с затаенной радостью взирают они на неудачи своего ближнего, пусть даже его талант и способности способны затмить их собственные, а его честная самоотверженность и неподкупность стоят на пути их эгоистичных вожделений. Все влияние мелких сошек всегда направлено против подобных великих личностей. Ведь доберись такая личность до власти — и она может остаться у кормила пожизненно. А ведь гораздо проще сместить такого же, как ты сам, и занять его место; и наконец наступают такие времена, когда ведущие посты в государстве занимают люди, не достойные самого незначительного места в самой маленькой конторе, а посредственность и неспособность ни к чему становятся пропусками к должностям.

Последствиями этого являются такие ситуации, когда, например, те, кто считает себя способным и квалифицированным для того, чтобы послужить народу, с отвращением отказываются вступать в борьбу за государственный пост, в которой порочная иезуитская стратегия,

выраженная во фразе «Цель оправдывает средства», служит оправданием любой низости; те, кто ищет более высокого места в государственной структуре, не полагаются в своей борьбе на завоевания духа, на порывы сострадающей души, не побуждают народ к благородным, честным, героическим деяниям и мудрым и мужественным начинаниям, а наоборот, как спаниели, на задних лапах, молитвенно сложив передние, подпрыгивая на месте, льстят избирателям, унижаются и выпрашивают их голоса. Чем унижаться до такой степени, великие люди просто презрительно оглядывают весь этот вертеп со стороны, отказываясь служить народу и мотивируя свой отказ крылатой фразой, мол, «человечество не имеет права требовать от них службы ему, так, чтобы они при этом еще и не замечали его недостатков».

Плачевно наблюдать, как население целой страны распадается на отдельные партии, каждая из которых следует за или действительно великим, или же просто напыщенным и ничтожным лидером в порыве слепого, неразумного и безраздельного поклонения; с презрением честный человек смотрит, как народ распадается на мелкие фракции, единственной целью которых является отнять у народа его завоевания, а руководителями — изменные, жестокие, корыстные и продажные политиканы. Эта страна находится на последней стадии разложения, и уже близок ее конец, как процветающе она бы при этом ни выглядела. Такую страну потрясают невидимые глазу извержения вулканов и землетрясения. Не вызывает сомнения тот факт, что никакое правительство не может управляться народом и во имя народа, если оно строжайшим образом не привержено тем основным принципам Разума, которые полагаются всеми ведущими и неизменными. Эти принципы должны стать проверкой и ориентирами для всех партийных программ, для всего народа, для всех предпринимаемых мер. Однажды утвержденные, они должны оставаться неизменными и применяться одинаково ко всем без исключения, так, чтобы каждый обязан был либо подчиниться этим правилам, либо открыто выступить против них. Человек может предать; принцип — не может. Одним из неизбежных последствий излишней веры тем, кто впоследствии оказывается предателями, является насилие; никогда к нему не приводило следование какому-либо верному, неизменному и справедливому принципу. Компромиссы, которые приводят к сомнениям в истинности таких фундаментальных принципов при стремлении объединить в рамках одной партии людей со взаимоисключающими взглядами, — это случаи подлога, которые ждет неперемный крах, закономерное следствие и итог всякого подлога. Если вы определили, к какой принадлежите вере или точке зрения, не допускайте отклонений от них на практике, каких бы выгод они вам ни сулили. В этом — Слово Мастера. Не поступайте им ни в угоду лести, ни под действием силы! Не позволяйте преследованиям или неудачам отнять его у вас! Поверьте: тот, кто провалил общественное поручение один раз, провалит его и снова. Провалы так же фатальны, как преступления, а политическая близорукость не излечивается со временем. Среди народа всегда больше самозванцев, чем настоящих лидеров, лжепророков — больше, чем пророков истинных, проповедников Ваала — больше, чем проповедников Иеговы, а ассирийцы вечно грозят нападением Иерусалиму.

Саллюст <sup>59</sup> говорит, что если государство уже разложилось под действием роскоши и праздности, оно, несмотря на все это, может устоять под тяжестью такого груза в силу одного лишь своего величия. Но даже в то время, когда он писал эти слова, Рим, о котором он писал, уже наблюдал окончание своего призрачного маскарада Свободы. Но не только роскошь и праздность разрушают республики. Если они малы, то соседи уничтожают их, поглощая. Если чересчур велики — центробежные силы бывают слишком велики, и они разрушаются, падая под собственной тяжестью. Их разрушают низменные амбиции маленьких людей. Стремление к ложным мудрствованиям в их высших эшелонах создает неудобные для народа законы. Свою роль играет непременно и узурпация власти; за ней следуют неспособность исполнять свои функции и коррупция, начинается социальная буря, и вскоре уже только мельчайшие частицы некогда могущественной республики усеивают прибрежный песок, запечатлевая на нем новый урок человечеству, которое снова не примет его к сведению.

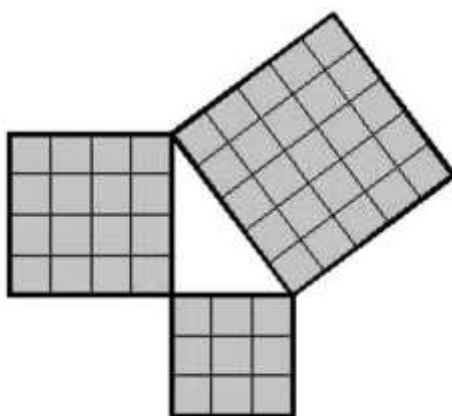

Сорок седьмое положение Евклида старше Пифагора. Оно гласит: «В любом прямоугольном треугольнике сумма квадратов катетов равняется квадрату гипотенузы».

Квадрат некоторого числа есть продукт однократного умножения этого числа на самого себя. Таким образом, 4 — это квадрат двух, а 9 — трех.

Первые десять чисел это: 1, 2, 3, 4, 5, 6, 7, 8, 9, 10.

Их квадраты: 1, 4, 9, 16, 25, 36, 49, 64, 81, 100.

Разность каждого из этих квадратов и предшествующего ему квадрата: 3, 5, 7, 9, 11, 13, 17, 19; в этот ряд входят священные числа 3, 5, 7 и 9.

В этом числовом ряду сумма квадратов 3 и 4 является квадратом 5, а сумма квадратов 6 и 8 — квадратом 10; и если построить прямоугольный треугольник, длина одного катета которого будет составлять 3 или 6 единиц, а другого — 4 или 8 единиц, то длина его гипотенузы будет равна 5 или 10 единицам; и если на каждой из сторон этого треугольника построить квадрат со стороной, равной этой стороне треугольника, а потом разделить его на меньшие квадраты со стороной в одну принятую единицу, то в квадрате, выстроенном на гипотенузе, будет столько же таких меньших

---

<sup>59</sup> Философ-неоплатоник (IV в. н.э.), предположительный автор трактата «О богах и мире», написанного по заказу императора Юлиана. На английский язык его перевел Томас Тейлор в 1793 г. - Р. Х.

квадратов, сколько в больших квадратах, выстроенных на катетах, вместе взятых.

Египтяне распределяли своих божеств по троицам, или Триадам — ОТЕЦ, или ДУХ, или Активный Принцип, или Созидательная Сила; МАТЬ, или МАТЕРИЯ, или пассивный принцип, или Зачинающая Сила; СЫН, Результат или Продукт, Вселенная, порожденная двумя вышеупомянутыми принципами. Таковы были Осирис, Исида и Гор. Таким же точно образом Платон представляет нам Мысль — Отца, Примитивную Материю — Мать, и Космос, или Мир — Сына, Вселенную Одушевленную. Такого же рода триады можно обнаружить и в Каббале.

Плутарх в своем труде «De Iside et Osiride»<sup>60</sup> утверждает: «Наилучшая и божественная природа состоит из трех компонентов: того, который есть чистый Интеллект, того, который есть Материя, и того, который есть продукт первых двух, иначе называемый греками Космосом»; Платон называет первый из этих компонентов, интеллектуальный, «идеей, примером или отцом», материальный — «материей, сиделкой и местом и средством для рождения и роста нового поколения», а «побег от этого двойного ствола, его порождение», Космос — «словом, обозначающим одновременно Красоту и Порядок, то есть саму Вселенную». Наверняка вы заметили, что Красоту воплощает Второй Страж на Юге. Далее Плутарх говорит, что египтяне сравнивали природу Вселенной с тем, что они называли прекрасным и совершенным треугольником, как и Платон, в частности, в той диаграмме генеалогического древа, которую он включил в свое «Государство». Затем он утверждает, что треугольник этот прямоугольный, а стороны его соотносятся как 3, 4 и 5, и он пишет: «Далее мы можем предположить, что один из катетов, вертикальный, должен олицетворять мужскую природу; второй, горизонтальный — женскую; а гипотенуза — продукт взаимодействия этих двух; таким образом, первый олицетворяет Осириса, или первопричину, второй — Исиду, или воспринимающую способность, а третья — Гора — или результат. Ибо 3 — это первое число, которое является продуктом сложения четного с нечетным; 4 — отображение квадрата со стороной, равной двум; но, с другой стороны, 5, как число, созданное из предстоящих ему чисел 2 и 3, может соотноситься с ними обоими как со своими родителями».

Руки, сомкнутые в рукопожатии, таким образом, являются пифагорейским символом. Он олицетворяет число 10, в котором содержатся все предыдущие числа; это число олицетворяется также мистическим Тетраксисом, который Пифагор, равно, как и древнеиудейские священники, позаимствовал из тайной науки египтян, и который, по справедливости, должен быть восстановлен среди символов степени Мастера. Вот как формировали его иудеи, используя для этого литеры Священного Имени:

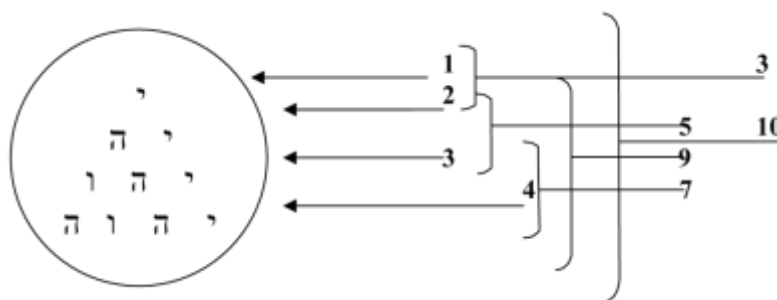

<sup>60</sup> «Об Исиде и Осирисе». — Прим. перев.

Таким образом, Тетраксис ведет нас не только к изучению пифагорейской философии, касающейся изучения чисел, но и к Каббале; он помогает нам в поисках Истинного Слова и понимания того, что содержится в термине «музыка сфер»<sup>61</sup>. Современная наука, что иногда просто поражает, постоянно подтверждает истинность учения Пифагора касательно чисел и того, что они управляют Вселенной. Природа еще задолго до его рождения нашла применение своим квадратам и квадратным корням.

Все силы, находящиеся в распоряжении человека, под его контролем или влиянием, суть его инструменты. Дружба и сочувствие, связывающие сердца, — такие же силы, как сила взаимного притяжения, формирующая твердую породу из песчинок. Если бы такая сила притяжения перестала существовать, все материальные миры и солнца исчезли бы, превратились бы в невидимый пар. Если бы узы дружбы, привязанности и любви перестали существовать, все человечество превратилось бы в бессмысленную толпу кровожадных хищников. Песок превращается в камень под постоянным воздействием давления покоя мирового океана, которому иногда помогает стихия огня; и точно так же, если над страной или существующим в ней порядком нависает опасность разрушения, члены сообщества объединяются под воздействием сил сочувствия, единения и взаимной зависимости.

Нравственность — тоже сила. Это магнетическое притяжение сердца к Истине и добродетели. Стрелка компаса, исполненная магической силы и неизменно нацеленная на Север, неустанно ведет морехода через изменчивые воды океана, сквозь бури и тьму, пока его благодарный взор не выхватывает из темноты благословенные огни маяка, приглашающие его в спокойную и тихую гавань. Сердца тех, кто любит его, радуются, оживляется его дом; и это счастье, и эта радость — лишь результаты бессменной, неустанной и не требующей награды работы той стрелки, которая вела его по бурному морю. Но, с другой стороны, если он заплывает слишком далеко на Север, он знает, что показаниям стрелки больше нельзя верить, ибо она указывает куда угодно, только не на Север; и в этом случае, какое чувство беспомощности схватывает несчастного морехода, какая безысходность! Сколь много он теряет мужества и энергии! Точно великие истины нравственности пали и более не истинны, точно они обрекают человеческую природу и человеческую душу на вольный дрейф, слепой, как путь Прометея<sup>62</sup>, отдают ее на милость неверных подводных течений.

---

<sup>61</sup> Понятие гармонии как музыки сфер зародилось в незапамятные времена и дожило до времен Коперника. Наверное, первым о нем упоминает Еврипид. Аллен приводит его описание так: «К Тебе взываю, Самосотворенный, даровавший жизнь Природе и всем мирам, окутанным вечной музыкой...» (стр. 476). Отождествление Пайком гармонии с числом 9 можно встретить также у Цицерона в «Видении Сципиона». Кеплер приписывал каждой планете по особой ноте. Об этом же писал Шекспир в «Венецианском купце» (V, 1, 60). Элифас Леви писал: «колеса (Иезекииля), вращающиеся сами в себе, суть гармонические сферы Пифагора» («Учение и ритуал высшей магии», стр. 273). Эту же мысль можно встретить у Филона в работе «О снах» (De somniis, 1:35 - 36). - Р. Х.

<sup>62</sup> В классической греческой мифологии - сын титана Иапета и океаниды Климены, его имя означает в переводе «предусмотрительность», а имя его брата - Эпиметей - означает «опрометчивость». Именно Эпиметею боги послали первую женщину - Пандору, знаменитую тем, что из любопытства открыла переданный ей богами кувшин (а не ящик!) со всевозможными напастями, немедленно разлетевшимися по миру. Прометей похитил у богов их огонь и передал его людям. Женщину же Зевс послал его брату в наказание за это.

Честь и долг должны стать полярными звездами всех истинных масонов, теми Диоскурами, никогда не упуская из вида которых, можно избежать кораблекрушения. Именно следя за ними, Палинур<sup>63</sup>, погрузившись в сон и не в состоянии далее управлять кораблем должным образом, был поглощен и утоплен ненасытным океаном. Так и масон, который теряет их из виду и более не управляет их благотворным и всесильным Светом, потерян и погружен во тьму, из которой не будет вызволен ни почестями, ни посмертными рыданиями.

Сила электричества, подобная силе сочувствия, с помощью которой самые низменные начинания, идеи людей, руководимых честью или бесчестьем, неожиданно оказывают влияние на судьбы целых народов; сила роста; подходящий для нашего времени тип нравственности, вот уже три тысячи лет пребывающий с нами, подобно пшеничным семенам, похороненным вместе с мумиями древнего Египта; силы притяжения и отталкивания, развывшиеся под воздействием землетрясений и вихрей и породившие превосходящие все ожидания силы пара, — все они имеют свои аналоги в силах нравственности, в законах каждой нации, во внутреннем устройстве каждого человека. Прекращение их действия есть начало разложения. Как и в случае с растениями, разложение народов так же неостановимо и необъяснимо. Землетрясения, которые разрушают государства, опрокидывают троны и захлестывают монархии и республики, точно лава извергнувшегося вулкана, революции имеют глубокие корни в прошлом. Вылившаяся в действие сила прямо пропорциональна степени ее сдерживаемости и подавляемости в прошлом. Настоящий государственный деятель должен видеть, к чему могут привести те обстоятельства, которые он наблюдает в своей жизни, а тот, кто этого не видит — лишь слепец, ведущий других слепцов.

Великие перемены в народах происходят так же медленно и постепенно, как геологические изменения в земной коре. Воды, ниспадающие с небес в форме дождей или росы, медленно, но верно разрушают гранитные скалы; они расширяют долины, оставляя пологие холмы памятниками себе, затопляют плоскогорья, наполняют моря и океаны, сужают или расширяют русла рек и потом, через сотни и сотни вяло текущих столетий, подготавливают почву для того цветка, снежно-белые лепестки которого раскроются вокруг семени, формой своей так напоминающего наш мир, распространение которого по лику земли будет в дальнейшем определять жизнь и благополучие всего живого на свете.

Таким же образом, и общественное мнение — это угрожающих размеров сила; и течения его так же непостоянны и не подчинены здравой логике, как течения атмосферы. Тем не менее, в свободном государстве в обязанности общественного деятеля должно входить распознавание общественного мнения, управление им и контроль над ним. Смотря по тому, как это исполняется, оно становится консервативным и благотворным или же разрушительным и вредоносным. В цивилизованном мире общественное мнение является международным законом; и это такая огромная сила, что,

---

Также Зевс повелел Гефесту приковать Прометея к скале среди гор Кавказа, где к нему ежедневно прилетал орел клевать его печень, снова зараставшую к утру. Однако никакие мифологические источники не сообщают о его ослеплении или пребывании в какой-либо пещере. - Р. Х.

<sup>63</sup> В «Энеиде» - кормчий корабля Энея, действительно упавший за борт, но выплывший, правда, для того только, чтобы быть убитым на берегу италийцами. - Р. Х.

даже не имея неизменных и определенных границ, оно вполне способно заставить победоносного деспота стать великодушным, а притесняемому народу может помочь в его борьбе за независимость.

Привычка — тоже великая сила, это «вторая натура» даже у деревьев. Она так же сильна у целых народов, как у отдельного человека. То же можно сказать и о предрассудках, которыми все народы наделены в равной степени со страстями. Они — тоже сила; если их умело и мудро применять — то они становятся силой созидающей, если нет, — разрушающей.

И превыше всего любовь к своей стране, гордость за свое государство, любовь к своему дому, — это самые великие силы. Поощряйте их. Настаивайте на их значении для каждого. Основой истинного патриотизма является постоянство дома. Нация иммигрантов вряд ли будет любить свою страну всем сердцем. Гордость своим государством останется лишь теорией или даже химерой, если народ постоянно переезжает из страны в страну, как, например, арабы, которые сегодня разобьют свой лагерь здесь, а завтра — там.

Если вы обладаете красноречием — это тоже великая сила. Следите, чтобы оно использовалось вами только ради благой цели, чтобы просвещать, развивать и совершенствовать людей, а не для того, чтобы указывать им ложный путь и развращать их. Развращенные и злонамеренные ораторы — это убийцы общественных свобод и общественной нравственности.

Воля — это тоже сила, и ее границы нам пока неизвестны. Воля может заставить нас видеть в человеке только духовное и божественное. Ведь действительно, воля человека, которая движет другими людьми, во многом напоминает нам Божественную созидающую Волю, которая непостижима для нашего разума. Именно люди воли и действия, а не люди одного лишь интеллекта, правят миром.

И наконец, три важнейшие нравственные силы — это Вера, которая есть единственная истинная Мудрость и единственная возможная основа любого правления; Надежда, которая есть Сила и которая приносит успех; и Великодушие, которое есть Красота и которое единственное из всех может сделать возможным совместное одухотворенное усилие. Эти силы доступны любому человеку; и содружество людей, проникшихся ими, обладает ни с чем не сравнимой властью над миром. Если у масонства этой власти не станет, значит, оно утратило свои силы.

Мудрость простого человека или государственного деятеля, короля или священника в огромной степени состоит в признании значения этих сил; и судьба народов зависит иногда всего лишь от признания или непризнания этого значения. Судьбы скольких миллионов людей зависят зачастую всего лишь от неучета или недостаточного учета силы идеи, например, идеи преданности флагу или слепого почтения по отношению к Конституции или правительству!

Какие ошибки в политической экономии или государственной деятельности совершаются вследствие переоценки или недооценки каких-либо идеологических величин или непринимания их во внимание! Все созданное человеком является результатом его труда; это аксиома; но многое таковым является не полностью, например, принимая во внимание значение в том или ином процессе солнечного света или дождя, без участия которых весь труд ни к чему не привел бы. Коммерция, осуществляемая человеком, прибавляет ценности продукту земли, шахты или мастерской, которые транспортируются на рынки; но какая часть этой

прибавочной стоимости может быть отнесена на счет реки, по которой транспортируются эти продукты, или на счет ветра, который раздувает паруса коммерции в ее стремительном пути через океан?

Кто сможет оценить стоимость нравственности и мужества в государстве, стоимость чести и знания? А это и есть солнечный свет и дожди государства. Ветры с их изменчивыми, неверными и непредсказуемыми воздушными потоками — это довольно емкое отображение настроений населения, его страстей, героических импульсов, энтузиазма. Горе тому государственному деятелю, который не придает им значения!

Иногда неоценимое значение приобретают даже музыка и песня. Для каждой нации представляет собой истинную и доказанную ценности некая песня, и эту ценности легче выразить в человеческих жизнях, чем в долларах. Сколько тысяч жизней стоила, например, Франции «Марсельеза»?

Мир является важнейшим слагаемым благополучия и благосостояния, и он совершенно бесценен. Общественное взаимодействие и сотрудничество людей, протекающие должным порядком, обладают ценностью, которую тоже не выразить в деньгах. Положительные примеры из прошлого народа, воспоминания и бессмертные мысли его великих и мудрых мыслителей, государственных деятелей и героев, — это неоценимое наследие Прошлого, которое оно оставляет Настоящему и Будущему. Но одновременно с этим все перечисленное выше имеет ценность не только возвышенную, нравственную и неизмеримую, но и реальную, могущую быть выраженной в деньгах, ибо только в сотрудничестве с этими силами, при их поддержке и помощи, человеческий труд может создавать материальное благополучие. Эти силы — основной элемент материального благосостояния, равно как и национального мужества, героизма, славы, процветания и бессмертия.

Провидение создало три величайших института Армии, Монархии и Духовенства, символами которых можно назвать Шатер (Скинию), Дворец и Храм и с помощью которых оно намеревается способствовать развитию масс в направлении разумного и осмысленного решения всех проблем и достижения всех целей общества. Конечным результатом должно явиться создание среди людей свободных правительств; но пока создание таких правительств невозможно по причине невежественности людей. Человек продвигается вперед медленно и постепенно. Избавление от гнетущего произвола придает смелости для избавления от прочих зол, делая людей более чувствительными к ним, по крайней мере, на первое время. Рабы, стонущие под бичом надсмотрщика, не задумываются о своих политических правах; избавившись же от оков личного рабства, они становятся чувствительны к политическому притеснению. Освобожденные от абсолютной власти и управляемые с тех пор одним лишь законом, они начинают пристально изучать сами законы и начинают выражать желание, чтобы ими управлял не просто закон, а такой закон, который они бы сочли наилучшим из существующих. А когда гражданский деспотизм исчезает, а государственный закон претерпевает изменения в духе просвещенной юриспруденции, они могут неожиданно прийти к выводу, что все же они живут под гнетом деспотизма, на этот раз церковного, и начинают испытывать желание провести реформу и в этой сфере.

Правда, что развитие гуманизма также протекает весьма медленно, со многими остановками и отступлениями вспять. В земных монархиях нам нечасто приходится видеть, как деспотические режимы сдаются, уступая место самоуправляемым народным сообществам. Нечасто видим мы и как



церкви христианского мира ратуют за избавление народов от этого ярма. Не видим мы и великих Учителей веры, которые задалась бы целью открыть Истину для себя и для других; скорее, они продолжают править миром, и удовлетворены этим правлением, и принуждаются к нему какой-либо неоспоримой, с их точки зрения, догмой; и они так же связаны этой необходимостью править, как народы — необходимостью быть управляемыми. Бедность в самых плачевных ее проявлениях до сих пор встречается в самых крупных городах. Раковая опухоль бедности зарождается в самой структуре монархии. Люди в ней не знают меры в своих желаниях и собственных сил - в их удовлетворении: они живут и множатся, как трава в поле. И Провидение более не интересуется их судьба. Разум более не посещает их, а если как-то и проявляется, то лишь в достижении какой-нибудь новой стадии падения. Войны не прекращаются: обязательно в любой момент где-нибудь да идет сражение или осада крепости. Счастья нет ни в одном доме, и слезы, гнев и пагубные страсти насаждают Ад там, где должен был быть Рай. Тем более необходимо здесь масонство! Тем шире поле его возможной деятельности! Тем яснее необходимость для него быть верным самому себе, возродиться и обновленным очнуться от своего летаргического сна, покаяться в своих грехах ради своей истинной веры!

Без всякого сомнения, труд, смерть и страсть к воспроизводству — это основные и неизменные условия человеческого существования, и из-за них совершенство и бессмертие на Земле становятся невозможны. Всегда — и это приговор Судьбы! — подавляющее большинство людей вынуждено трудом добывать себе средства к существованию, вследствие чего они не могут найти времени совершенствоваться и развивать свой разум. Человек, знающий, что ему суждено умереть, не пожертвует уже существующими радостями ради возможно гораздо больших радостей в призрачном будущем. Не исчезнет никогда и любовь к женщине; наоборот, развитие ее ужасно и непредсказуемо, тем более, что оно прогрессирует вместе с общим прогрессом цивилизации. Женщина — это истинная сирена и богиня Юности. Но общество можно усовершенствовать; и для государств вполне возможно свободное правление; и свободы слова, мысли и совести давно уже не являются совершенной утопией. Уже сейчас мы видим, что некоторые императоры предпочитают быть избранными всеобщим голосованием; что путем голосования государство может решить стать империей; что эти империи отчасти пронизаны республиканским духом, являясь не чем иным, как демократическими режимами, возглавляемыми одним человеком, одним представителем, заменяющим собой собрание представителей. И если где-то еще сохранились теократии, то их главам приходится все чаще признавать необходимость доказать, в споре или силой, что они могут и должны править. Чаще всего они стараются все же уничтожить сами истоки того вопроса, на который им приходится отвечать.

Таким же образом, день ото дня становятся все более свободными и сами люди, поскольку личная свобода человека заключена в самой структуре его разума. Он может иметь собственные воззрения относительно своего будущего, своих поступков и их возможных последствий; он может обозревать жизнь окружающих и выводить правила, которыми они должны пользоваться в дальнейшем как руководством к действию. Так он избавляется от тирании чувств и страстей, оказываясь наконец в состоянии жить в соответствии со всем существующим внутри него запасом света

разума, вместо того, чтобы отдаваться на волю любого неосмысленного, чувственного импульса, точно сухой лист, несущийся по воле ветра. Вот что представляет собой личная свобода человека в преломлении к необходимости, накладываемой на него всемогуществом и провидением Господа. Сколько света — столько и свободы. Если император или Церковь решают обратиться к голосу Разума, то это непременно приводит ко всеобщему избирательному праву.

Следовательно, никому не следует терять мужество или думать, что труд на благо прогресса — это труд впустую. В природе сохраняется все: материя, сила, действие или мысль. Мысль настолько же есть конец жизни, насколько и действие; и одна-единственная мысль может привести иногда к большим результатам, нежели целые революции, например, к самой революции. Но, тем не менее, между словом, мыслью и делом не должно быть расхождений. Истинная мысль есть средоточие и кульминация жизни. Но все истинные и мудрые мысли приводят к действию. Они продуктивны, как свет; и свет, и набегающая тьма внезапной тучи на горизонте — это дары пророков своему народу. Знание, трудолюбиво собранное воедино, отражающее течение продуктивной мысли — течение по спирали — не плавает на поверхности, увеличивая число тружеников, нельзя его добиться. Большинство людей достигает только его поверхностного слоя. Оно не сравнимо с обычными, тривиальными проявлениями жизни. Целый мир ошибок и труда едва ли создал хотя бы одного мыслящего человека. В большинстве развитых народов Европы преобладают невежественные люди. Они преобладают над мудрыми, богатые — гораздо малочисленнее бедных. Там всегда больше тружеников, которые работают механически, по давней привычке, чем разумных и думающих людей. Эта пропорция обычно составляет приблизительно тысячу к одному. Результатом такого положения вещей чаще всего становится отсутствие возможностей, приводящее к исчезновению собственного мнения. Эти общества делятся на недумующее большинство и мыслящее меньшинство — узкую группу людей, которые думают за большинство, а также как им управлять и куда направлять. Как только люди начинают думать, между ними возникают различия. Величайшая проблема тогда состоит в том, чтобы найти тех лидеров, кто вел бы народ, но при этом не искал бы возможности стать тираном. Это нужно даже скорее сердцу, нежели уму. Теперь каждый человек получает свою долю продуктов общественного труда путем утайки, махинаций и обмана. Полезные знания, полученные достойным образом, слишком часто используются недостаточно разумным и честным путем, так что учеба юных зачастую гораздо честнее и полезнее практической деятельности зрелых людей. Работа фермера в поле, благодарность земли в ее плодах, непредсказуемость и гнев Небес, — все это постепенно делает человека честным, благодарным и объективным; с другой стороны, навыки, полученные на рынке, делают его сварливым, завистливым, хитрым и нетерпимым махинатором.

Масонство ищет возможности стать таким несущим благо, непредвзятым и неамбициозным лидером; а условием существования любого общественного института должно стать такое состояние, когда в какой-нибудь его части в любой момент обязательно слышно шуршание хоть одного мастерка, стук хоть одного молотка. С верой в человека, надеждой на будущее человечества, любовью и добротой к ближнему должны быть всегда дружны масонство как организация, и каждый масон в отдельности. Пусть

каждый делает то, что он лучше всего умеет. Учитель — это тоже работник. Как хороший лодман, достоин высшей похвалы тот, кто постоянно передвигается по обществу, научая одну группу людей знаниям и опыту другой, посвящая их в таинства друг друга; и тот, кто воплощает в себе знания всех этих групп и держит в руках факел, служащий обществу маяком, — тоже на своем месте.

Масонство уже способствовало свержению с пьедесталов нескольких идолов и растолкло в мельчайшую пыль некоторые звенья цепи, опутывающей человеческую душу. Определенный прогресс уже имеет место, и какие еще доказательства этого нужны, если уже сейчас можно в чем-то убеждать человека, заставляя его что-то сделать без всякого риска быть растерзанными или, например, сожженным; если никакая доктрина не может быть принята как истина в последней инстанции, если она противоречит какой-либо другой доктрине, данной нам Господом. Задолго до Реформации один монах, который нашел свою дорогу к ереси без помощи Мартина Лютера, не смея даже прошептать на ухо ни одному человеку на свете свои несмелые антипапистские идеи, записал их на пергаменте и, запечатав этот ужасный, с его точки зрения, свиток, спрятал его в толстенной стене монастыря. Не было у него друга или брата, которому он мог бы высказать эти идеи или просто излить душу. Лишь небольшим облегчением было для него мысль о том, что в далеком будущем кто-то, возможно, обнаружит этот пергамент, и посеянное им семя не пропадет даром. Что если истине суждено так же долго пролежать в забвении в ожидании того, кто обнаружит ее, как пшеничному зерну в саркофаге египетской мумии? Но все равно, высказывайте ее снова и снова, и пусть не сразу, но это зерно взойдет!

Иерихонская роза растет в песках аравийской пустыри и на крышах домов в Сирии. Не более шести дюймов в высоту, она после цветения теряет свои лепестки и ссыхается, приобретая форму шара. Затем этот шар срывает ветром, и он несется, перекатываясь и подпрыгивая, через пустыню к морю. В воде, как будто почувствовав контраст стихий океана и песчаной пустыни, этот шар раскрывается, разворачивает лепестки сердцевины и выпускает на волю семена. Семена, насыщенные водой, течение влечет вперед и выносит на побережье. Многие погибают, как многие и из людских жизней оказываются прожитыми впустую. Но многие и уносятся снова на крыльях ветра обратно, в пустыню, где они, живущие за счет впитавшейся в них воды океана, пускают корни, прорастают и превращаются в полноценное растение, которое, как и его предок, будет, в свое время, унесено из пустыни в океан. Господь не может быть менее предусмотрителен в вопросе, касающемся возрождения Истины, в этом можно быть совершенно уверенными. «Отпускай, — говорит Он, — хлеб свой по водам, потому что по прошествии многих дней опять найдешь его»<sup>64</sup>.

Посвящение не изменяет человека: так было в веках, так повторяется снова и снова и сейчас. Последние ученики Мартинеса де Паскуалли<sup>65</sup> — все

---

<sup>64</sup> Екклесиаст, 11:1. - Прим. перев.

<sup>65</sup> Учредитель масонского устава Избранных Коэнов, или Священников, родился в Германии приблизительно в 1700 г. Объехал чуть ли не весь мир, был хорошо знаком с каббалистической традицией. Самым знаменитым его учеником стал Луи-Клод де Сен-Мартен, усовершенствовавший его систему, превратив ее в так называемый Исправленный (Rectified) Устав, в наше время чаще называемый Мартинистским.

те же ученики Орфея<sup>66</sup>; но они поклоняются тому, что возродило на практике античную философию, Воплощенному Слову христиан.

Пифагор, великий первооткрыватель философии чисел, посетил все святилища мира. Он посетил в свое время Иудею, где решился пройти обряд обрезания для того, чтобы быть допущенным к тайнам Каббалы, которые затем сообщили ему, пусть и слегка нехотя, пророки Иезекииль и Даниил. Потом он не без труда обрел доступ к посвящению в таинства Египта, по рекомендации Царя Амазиса<sup>67</sup>. Сила его гения довела до совершенства недостаточно полное и всеобъемлющее учение иерофантов<sup>68</sup>, и сам он стал Мастером и Пророком.

Пифагор дал следующее определение Бога: «Живая и Абсолютная Истина в облачении из Света».

Он сказал, что Слово есть число, выраженное в форме.

Он заставил всех отойти от Тетрактиса, то есть четверичного счисления.

Бог, по еще одному его определению, — это «Высшая Музыка, природа которой есть Гармония».

Пифагор заповедал городскому совету Кротона великий религиозный, политический и общественный закон: «Нет такого зла, которое нельзя было бы предпочесть анархии».

Пифагор говорил: «Как существуют три божественных понятия и три разумных религии, так же тройственен и мир, поскольку Иерархический Порядок всегда проявляет себя в триадах. Есть мир простой, мир иероглифический и мир символический; другими словами, есть три слова: слово простое, иероглифическое и символическое, то есть слово, которое обозначает; весь священный разум состоит в совершенном знании этих трех степеней».

---

Буквально трактуя масонские Конституции, Мартинес утверждал, что франкмасонство даровано человечеству Самим Богом и существует с начала времен. - Р. Х.

<sup>66</sup> Сын фракийского царя Эагра и музы Каллиопы. Самый знаменитый музыкант и певец в мировой истории, реальной и легендарной. Сопутствовал аргонавтам, помогая им в пути своей чудотворной музыкой. Получил лиру от самого Аполлона и учился музыке у муз. Возвратившись из путешествия вместе с Ясоном, женился на Эвридики. После ее смерти от змеиного укуса спустился в Тартар, чтобы вернуть ее на землю. В глубинах земли царь подземного мира Гадес согласился отпустить Эвридику на землю, если Орфей удержится и на обратном пути ни разу не оглянется на нее. Конечно, он оглянулся, и невеста была утрачена для него навсегда. Орфей отказывал в почтении Дионису, поклоняясь одному лишь Аполлону, и в отместку Дионис насрал на него менад, растерзавших певца на части. В изложении Аполлодора одна из легенд гласит, что он, однако, учредил Дионисийские Мистерии. - Р. Х.

<sup>67</sup> Настоящее имя - Амос, что означает «рожденный Луной». Египетский фараон XXVI династии. Поддерживал дружбу с греческим народом и даже женился на греческой царевне. Пайк упоминает о нем в связи с Пифагором в силу версии об обучении знаменитого греческого ученого в Египте, и действительно, даты пребывания Пифагора в Египте соответствуют времени правления Амазиса, что, однако, не свидетельствует в пользу правдивости версии Пайка. Геродот так пишет об Амазисе: «После казни Априя («История...», ii, 172).

<sup>68</sup> Изначально - титул священника, руководящего мистериальными таинствами в древней Греции. Пайк использует его в более обобщенном смысле, для обозначения исполнителя вообще любых мистериальных таинств. Дословно означает «демонстратор священных вещей». Иерофанты Мистерий Элевсина должны были быть выходцами из рода Евмолпа, фракийского певца, легендарного основателя этих Мистерий. - Р. Х.

Пифагор облакал свое учение символами, но тщательно избегал олицетворений и образов, которые, по его мнению, рано или поздно приводят к идолопоклонству.

Священная Каббала, или традиции детей Сета, была принесена в Халдею Авраамом; Иосиф обучил ей священство Египта; затем ее возродил и усовершенствовал Моисей, скрыв ее за символами Библии; далее Спаситель открыл ее Св. Иоанну, который всю ее сохранил в виде иератических<sup>69</sup> картин «Апокалипсиса».

Каббалисты полагали Бога Разумной, Живой и Дарующей Жизнь Бесконечностью. По их мнению, Он не существо, объединяющее в себе всех существ, и не абстрактное существо, и не существо, поддающееся философскому определению. Он во всем отличен от всего и величественнее всего. Даже Имя Его непроизносимо; и все равно это Имя всего лишь выражает человеческое понимание Его божественности. Что есть Бог Сам по Себе, человечеству не дано понять.

Бог есть абсолют Веры; а абсолют Разума является Бытие. «Я Есмь Тот, Кто Есть; Я Есмь Сущий», — так это можно грубо перевести.

Бытие, Существование есть само по себе и обусловлено тем, что оно есть. Причина Бытия в самом Бытии. Мы можем задаться вопросом: «Почему нечто существует?», то есть «Почему существует та или иная вещь?» Но мы не можем, не скатываясь в пропасть абсурда, спросить: «Почему есть бытие?» Это означало бы предположить существование бытия до самого бытия. Если бы у бытия была причина, эта причина, несомненно, была бы; следовательно, причина и следствие совпадают.

Разум и наука показывают нам, что Существование и Бытие находятся в равновесии вследствие гармонических и иерархических законов. Однако иерархическая пирамида, по мере восхождения по ней, постепенно сужается, становясь все более и более монархической по своей сути. Но разум не может позволить себе остановиться ни на одной из ступеней, ибо он постоянно помнит о тех безднах, которые открываются даже над самой вершиной этой пирамиды. Таким образом, все остается в равновесии, и разум может иногда уступить место вере, пред которой преклоняется.

С другой стороны, ни у разума, ни у науки не вызывает сомнения то, что идея Бога — величайшая, святейшая и полезнейшая из всех людских идей, что на этой идее основана вся человеческая нравственность со всеми ее выводами. Эта вера в человечестве есть, таким образом, самое явное проявление Бытия; и если бы она была ложной, природа подтвердила бы истинность абсурда; великое Ничто сформировало бы всю жизнь во Вселенной, а Бог в одно и то же время был бы, и не был бы.

Именно этой философской и бесспорной реальности, которая определяется как Идея Бога, Каббала и дает Имя. В этом Имени содержатся все прочие. Его тайна скрывает в себе все числа, а иероглифы его выражают все законы природы и вообще все сущее.

БЫТИЕ ЕСТЬ БЫТИЕ; причина Бытия - в Бытии; в начале его — Слово, а логически оформленное Слово, в свою очередь, формирует Речь, то есть изреченный Разум; Слово — у Бога, оно — Сам Бог, выраженный в Разуме. Эти положения стоят над всеми философиями мира. В это мы должны верить под угрозой никогда и ничего не узнать по правде, но наоборот,

---

<sup>69</sup> Священных. — Прим. перев.

впасть в абсурдный скептицизм Пиррона<sup>70</sup>. Духовенство, опекающее веру, покоится на этом основном знании, и в его учениях мы должны распознать Божественный Принцип Предвечного Слова.

Свет не есть Дух, как в то верили иерофанты Индии; это только орудие Духа. Это не тело протопластов<sup>71</sup>, как верили теурги<sup>72</sup> Александрийской<sup>73</sup> школы, а первая физическая ипостась Божественного Откровения. Господь постоянно творит его, а человек, созданный по Его образу и подобию, постоянно изменяет, возможно, меняясь при этом сам.

Высокая магия определяется как «Жреческое Искусство», или «Царственное Искусство». В Египте, Греции и Риме она не могла не подвергаться воздействию всех разлагающих низостей, которые процветали среди жреческого и царского сословий. Любая философия, негативно настроенная по отношению к объектам народного поклонения и Мистериям этого народа, была настроена негативно и по отношению к высоким политическим силам, которые теряют свое величие, если в глазах масс более не походят на воплощение Божественной Власти. Любая корона разбивается при столкновении с тиарой.

Платон в письме к Дионисию Младшему<sup>74</sup> о природе Первого принципа говорит: «Я вынужден писать тебе загадками, чтобы в том случае, если письмо мое будет перехвачено на суше или на море, тот, кто прочтет его, ничего бы не понял в нем». И далее: «Царя окружает множество вещей; они зависят от него, и он один является причиной существования добра, второе — вторым, третье — третьим».

---

<sup>70</sup> Греческий философ (ок. 365 - 275 гг. до н.э.), отрицавший саму возможность объективного познания, положив начало философскому течению скептицизма (от греческого слова со значением «изучать») в противовес школам стоиков и эпикурейцев. - Р. Х.

<sup>71</sup> От греч. «первый» и «формируемый», слово, которым обычно обозначали перволюдей греческие философы. В данном абзаце имеется в виду Свет первых иудейских Патриархов, в особенности Адама и Авраама. - Р. Х.

<sup>72</sup> Теургия считается наукой, или оккультным искусством, овладение которым позволяет заставлять, или побуждать, божественные силы исполнять определенные замыслы или намерения людей, однако в этом она кардинально отличается от молитвенной практики. Считается, что именно Юлиан Теург ввел в неоплатоническую философию теургический Огненный ритуал. - Р. Х.

<sup>73</sup> Александрия - египетский порт, основанный Александром Македонским и названный его именем, как и множество других основанных им городов. Более тысячи лет она была столицей Египта. Остров Фарос, где в свое время располагался знаменитый маяк, одно из древних Семи чудес света, в настоящее время также входит в городскую территорию. Знаменитая обширная библиотека и александрийская философская школа надолго сделали Александрию центром знаний и науки как таковой. Здесь проживало много греков и иудеев, подвергавшихся эллинизации. Библиотека, основанная Птолемеем Сотером около 280 г. до н.э., была гордостью всего древнего мира. Некоторые исследователи указывают, что в ней хранилось более 700 000 свитков. Позднее библиотека была уничтожена христианами-фанатиками, а в наше время в городе учреждена новая библиотека - напоминание о былой славе. - Р. Х.

<sup>74</sup> Тиран сиракузский (на Сицилии) в 367 - 357 и 346 - 344 гг. до н.э. Наследовал своему отцу в двадцатипятилетнем возрасте и взял в учителя Платона, которому, однако, не удалось вылечить его от разврата и нетерпимости, поэтому философ вскоре возвратился в Афины, а Дионисий - к своим обычным делам. Вскоре Дионисий был низложен своим дядей, после его смерти еще на два года занял престол, затем был окончательно низложен и закончил жизнь школьным учителем и иногда - уличным попрошайкой. - Р. Х.

В этих нескольких словах — обобщение всей теологии Сефирот. «Царь» — это Эйн-Соф<sup>75</sup>, Верховное и Абсолютное Существо. Из этого центра, который везде, лучами распространяется все сущее; а мы, в частности, поглощаем все это тремя способами в трех главных сферах. В Божественном, мире (Ацилут<sup>76</sup>), мире Первопричины, все многообразие вещей в самом начале существовало в Единстве, чтобы затем, в течение Вечности, распространяться под покровом Формы, приобретая за счет определенных приобретаемых признаков образ Материи; Первый Принцип — Первый и Единственный — это Первое и Единственное, хоть и не Само Беспредельное Божество, неопределяемое, непостижимое; но Само Оно проявляет Себя в Творческой Мысли. Вот пример сравнения ничтожества с бесконечностью: Аркрайт<sup>77</sup> как изобретатель прядильного станка, а не человек Аркрайт в противовес этому образу и превыше него. Все, что мы может узнать о Самом Божестве в сравнении с Его полным образом, — это всего лишь мельчайшая частица целого в сравнении с бесконечностью этих целых.

В Мире Созидания, мире Вторых Причин (Бриа)<sup>78</sup>, автократия Первого Принципа тоже полная, но мы поглощаем его только под действием причин второго порядка. Здесь Он существует в виде диад и является пассивным Созидательным Принципом. И наконец, в третьем мире (Йецира, или Формирования) Он реализуется в совершенной форме, в Форме Форм, форме Мира, Высшей Красоты и Превосходства, Созидательного Совершенства. Таким образом, этот принцип в одно и то же время является и первым, и вторым, и третьим, поскольку Он — это Всё во Всём, Центр и Причина всего. И здесь мы преклоняемся не только и не столько пред гением Платона, сколько пред узванными в его словах знаниями посвященного.

Величайший из апостолов Св. Иоанн не позаимствовал начальные строки своего Евангелия из философской концепции Платона. Напротив, Платон пил нектар познания из тех же источников, что и Св. Иоанн и Филон<sup>79</sup>; Иоанн же в начальных строках своего повествования утверждает

---

<sup>75</sup> Исток и Источник Творения, согласно учению Каббалы, не обладающий формой или сущностью, неявленное Божество, не обладающий именем Абсолют. - Р. Х.

<sup>76</sup> Первый из каббалистических миров эманаций. Считается формой, или матрицей, для создания всех остальных миров, чистейшим из четырех, их архетипом. Некоторые исследователи отождествляют его с литерой Йод, первой буквой Священного Имени Бога, сообщенного Моисею. - Р. Х.

<sup>77</sup> Сэр Ричард Аркрайт (1732 - 1792) - английский изобретатель, самоучка, подобно Пайку, так что нет ничего удивительного в том, что последний неоднократно ссылается на этот пример. - Р. Х.

<sup>78</sup> Второй из четырех каббалистических миров, мир чистых духов, подобных христианским архангелам. Мир Творения, пассивного животворящего первопринципа, могущего участвовать в процессе творения только при помощи других миров. Многие исследователи указывают на платоническое происхождение данной концепции. - Р. Х.

<sup>79</sup> Филон Александрийский, или Филон Иудеянин (ок. 30 г. до н.э. - 40 г. н.э.), философ, ярчайший представитель эллинистического течения в иудаизме. Возможно, родился в Александрии. Многие авторы называют его первым в истории теологом. Стиль его написанных по-гречески трудов во многом напоминает Платона, равно как и многие его идеи. По-древнееврейски он писал средне, однако оказал огромное влияние на развитие иудейской религиозной мысли. Его труды читали и цитировали практически все великие философы последующей истории. Он считал, что мудрость Пятикнижия просматривается в трудах Платона. Главная его работа - «Образы Священного Писания» - является подробным комментарием на Книгу Бытия. Теология Филона состоит в утверждении веры в то, что Бог властен изменить природный закон, в противовес принятой у греческих философов концепции необходимого повиновения даже богов безличным законам, управляющим,

главнейшие принципы учения, знакомого и принятого многими школами, однако язык его напоминает язык Филона, с трудами которого он, очевидно, был знаком. Философия Платона, величайшего из первооткрывателей мира, могла только стремиться к созданию образа человека, порожденного Словом; и только Евангелие смогло дать его миру.

Сомнение в присутствии Существа во всей Его гармонии; скептицизм при наличии вечной математики и нерушимых законов Жизни, которые делают Существо вечным и вездесущим, точно так же, как человек везде виден по его словам и поступкам, — не самое ли это глупое и безрассудное, не самое ли непростительное и опасное преступление? Мысль, как нам известно, — это не последствие самоорганизации материи, не какая-нибудь химическая реакция, протекающая между ее частицами, как, например, вскипание воды или взрыв газа. Наоборот, тот факт, что мысль реализуется в действии человеческом или Божественном, доказывает существование мыслящего Субъекта или Совокупности субъектов. Таким образом, Вселенная — это бесконечная Производная от одной из бесконечного множества бесконечных мыслей, которые не могут не проистекать от Бесконечного Мыслящего Источника. Причина всегда, по крайней мере, равняется результату; материя неспособна мыслить, она, таким образом, не может служить причиной для самой себя или существовать без причины; ничто не в состоянии само по себе производить силы или вещи, поскольку в пустоте не может содержаться никаких потенциальных сил. Допустите существование Силы, существующей сама по себе, и придется признать также и существование ее Разума или Разумной Причины, — и мы опять приходим к выводу, что БОГ СУЩЕСТВУЕТ.

Иудейская аллегория падения человека, являющаяся одним из вариантов всемирной легенды, символизирует собой одну из величайших и наиболее признанных в мире аллегорий Науки.

Нравственное зло — это ложь в действиях, точно так же, как ложь в словах есть преступление.

Несправедливость — это концентрированная ложь, а значит каждое лживое слово есть несправедливость.

Несправедливость — это смерть нравственного существа, точно так же, как ложь — это яд для разума.

Восприятие Света — это заря Вечной Жизни, жизни во Существо. Слово Господне, сотворившее Свет, может быть продуктом деятельности любого разума, который способен видеть и осознавать формы. «Да будет СВЕТ».

Свет существует в форме сияния, но только для тех глаз, которые взирают на него; а душа, находящая истинное наслаждение в зрелище благодати Вселенной и обращающая внимание на сияющие писания

---

например, движением небесных тел. Филон также первым заявил о способности человека постигнуть сам факт существования Бога при полном неведении относительно Его Сути. У досократических философов Филон позаимствовал идею Логоса, посредника между Богом и тварным миром. Филон даже был близок к тому, чтобы назвать Логос «вторым богом», не претендуя, между тем, на создание какого-либо «иудейского политеизма». Платон пользовался понятием Логоса для обозначения своей Идеи Идей. Филон же почитал Логос как Сына Божьего, тем самым заложив основу христианских нововведений в иудейскую теологию, автором которых стал апостол Иоанн, отождествивший Логос с Христом (Иоанн, 1:1 - б). Неясно, действительно ли он приложил руку к разделению секты ессеев на две степени посвящения, как утверждает Пайк далее в своем труде. Филона Александрийского не следует путать с Филоном Библиским, на которого также ссылается Пайк. - Р. Х.



Бесконечной Книги, которая носит название «Зримое», произносит рано или поздно, как это сделал Господь на заре первого дня Творения, высшие созидательные слова: «ДА БУДЕТ СВЕТ».

Не под могильным камнем, а в самой жизни следует нам искать посвящения в Мистерии Смерти. Спасение и возрождение начинаются здесь, внизу, и в земном мире тоже существуют свой Рай и свой Ад. Всегда, даже в этом мире, добродетель бывает вознаграждена; всегда, даже в этом мире, зло бывает наказано; и только то заставляет нас иногда уверовать в безнаказанность порочных людей, что богатство, это орудие добра и зла, иногда по воле рока попадает в их руки. Но горе несправедливому человеку, если в его руки попадает золотой ключ! Ему он откроет только лишь врата могилы и Ада!

Все истинные посвященные признавали необходимость и пользу тяжелого труда и горя. «Горе, — сказал великий немецкий поэт, — это пес неведомого пастыря, управляющий людским стадом» Наука страданий, наука смерти — это наука Вечности, вечное послушничество.

Аллегорическое изображение Кибелы времен Платона, впоследствии отраженное в «Божественной Комедии» Данте, описание которого сохранилось до наших дней, что заставило живописцев Средних веков неоднократно пытаться восстановить его по этому описанию, — это памятник одновременно философский и магический. Это наиболее полный нравственный синтез и в то же время самое яркое из всех когда бы то ни было созданных изображений Великого Аркана, тайны, раскрытие которой перевернет Небеса и Землю. Да не ждут от нас того, чтобы мы растолковали здесь эти образы! Тот, кто проникает за покровы, скрывающие тайну, должен осознавать, что по самой своей природе она нераскрываема и что смерть будет расплатой тому, кто, по воле случая, получит в свои руки разгадку, одновременно со смертью самой тайны.

Эта тайна — в возвышенности мудрецов, в венце посвященного, который с честью и победой снова поднимается на землю из пещер или, наоборот, спускается с горних высей испытаний, как об этом повествует аллегория Кибелы. Великий Аркан делает посвященного Мастером, владыкой золота и света, которые суть одно и то же, по своей сущности, поскольку он решил задачу квадратуры круга; это он управляет вечным движением, и это в его владении находится Философский камень. Здесь адепты поймут нас. В работе Природы не бывает перерыва, в результатах ее труда нет упущений. Гармонии Небес соотносятся с гармониями Земли, и Вечная Жизнь протекает в соответствии с теми же законами, что и жизнь простой собаки. «И создал Бог зверей земных по роду их, и скот по роду его, и всех гадов земных по роду их»,<sup>80</sup> - гласит Библия, и это та же блестящая мысль, что и у Платона.

У человечества никогда в действительности не было одной религии и всеобщей традиции поклонения одному и тому же. Этот вселенский Свет мог также производить призрачные миражи, создавать обманчивые отражения и тени; но и после ночи Заблуждения мы видим, как он появляется снова, единый и чистый, как Солнце.

Великолепие богослужения — это жизнь религии, и если Христу были нужны нищие проповедники, то Его Верховная Божественная Сущность не обязана принимать подношения с деревянных алтарей. Некоторые

---

<sup>80</sup> Бытие, 1:25. - Прим. перев.

протестанты не понимают, что богослужение учит, что мы не должны способствовать складыванию в умах масс образа Господа униженного; моленные дома, напоминающие бедно меблированные гостиничные конторы, достойные пастыри, одетые, как нищие нотариусы или банковские клерки. неужели не очевидно, что они провоцируют массы на отношение к религии, как к простой пуританской формальности, а к Господу — как к мировому судье?!

Мы смеемся над авгурами. Но смеяться так просто, и так сложно понять. Неужели Господь оставил во тьме на две тысячи лет весь мир, чтобы даровать Свет только лишь одному району Палестины<sup>81</sup> и только лишь одному грубому, жестокому, невежественному и неблагодарному племени? Почему мы всегда клеветаем на Господа и святых? Неужели среди священников нет никого, кроме проходимцев? Неужели нельзя найти честных и достойных людей среди иерофантов Цереры и Дианы, Диониса и Аполлона, Гермеса и Митры? Или они все были обмануты, как, впрочем, и все остальные? Кто в таком случае постоянно держал их в неведении в течение многих и многих веков, ничем не выдавая себя? Даже величайшие гуны не бессмертны. Арагон<sup>82</sup> говорит, что, за пределами чистой математики, тот, кто произносит слово «невозможно», наверняка либо лжет, либо просто глуп.

Истинное имя Сатаны, по мысли каббалистов, — это перевернутое имя Яхве, ибо Сатана — не черный бог. Он — отрицание Бога. Дьявол есть олицетворение атеизма или язычества.

Для посвященных это не Личность, созданная ради добра, но могущая быть повернута и во зло. Это орудие Свободы, или Доброй Воли. Они персонифицируют эту Силу, которая управляет физическим созиданием, принимая мифологизированную рогатую форму бога Пана<sup>83</sup>; отсюда происходит и образ козла на шабаше, брата Древнего Змея, и образ Светоносца, или Фосфора, который поэты превратили в образ легендарного Люцифера<sup>84</sup>. Золото для посвященных — это сконденсированный Свет. Они

---

<sup>81</sup> После II Мировой войны данная географическая область была разделена между Израилем, Иорданией и Египтом. Название ее происходит от искаженного названия народа - филистимлян, населявших эти земли в XII в. до н.э. Границы области точно не определены, но ясно, что в библейские времена она простиралась до Средиземного и Красного морей. О происхождении народа филистимлян практически ничего не известно. Впервые о них упоминают египетские историки времен фараона Рамзеса III (ок. 1188 г. до н.э.), когда филистимляне вторглись в Египет. Кроме библейских упоминаний о том, что они были «необрезанными» и у них были «чародеи» (Исайя, 2:6), сказать о них нечего. - Р. Х.

<sup>82</sup> Франсуа Арагон (1786 - 1853), знаменитый французский физик, математик и астроном, открыл принцип ротационного магнетизма, занимался электромагнетизмом и волновой теорией света. - Р. Х.

<sup>83</sup> Аркадский бог, поклонение которому было распространено во всей Греции и во всем эллинистическом мире. Гомер не пишет о нем, из чего можно заключить, что в греческий пантеон он вошел позднее времени великого поэта. Изображался с козлиными ногами, рогами и ушами. Определенно являлся божеством плодородия. Легенда о том, как он обратил в ужас и бегство целую персидскую армию, ввела в обиход слово «паника». С другой стороны, Плутарх пишет в трактате об Исиде и Осирисе: «Паны и сатиры, обитавшие в окрестностях земли Хеми... и немедленно известившие народы [о гибели Осириса], породили слова «панический ужас», которые впредь всегда использовались для обозначения внезапного испуга и удивления толпы». - Р. Х.

<sup>84</sup> Данное слово обычно используется в качестве одного из имен Сатаны, несмотря на то, что в латинских переводах Писания оно встречается только один раз и только в качестве описательного эпитета для некоего вавилонского царя, предположительно, Навуходоносора. С Сатаной этот образ связал Св. Иероним или, возможно, кто-то из его учителей и

называют священные числа Каббалы «золотыми числами», а нравственное учение Пифагора — «золотыми стихами»<sup>85</sup>. По той же причине таинственная книга Апулея, одним из главных действующих лиц в которой является осел, носит название «Золотой осел».

Язычники в свое время обвиняли христиан в том, что те якобы поклоняются ослу, и это обвинение не было выдуманно ими, оно пришло от самаритянских иудеев<sup>86</sup>, которые, анализируя Каббалу с помощью символов Древнего Египта, для выяснения природы Божественного, представляли, например, Разум в виде Волшебной Звезды, которой поклонялись под именем Ремфан, Науку — в виде бога Анубиса, имя которого они изменили на «Ниббаш», а свою грубую веру, или, скорее, суеверие — в виде Тартака<sup>87</sup>, бога, изображаемого в окружении книги, плаща и ослиной головы. По мнению самаритянских книжников, христианство — это главенство Тартака, слепая Вера и грубые суеверия, превращенные в догму и возвышенные до уровня вселенского оракула, предпочитаемые Разуму и Науке.

Синезий<sup>88</sup>, епископ времен Птолемея, один из величайших каббалистов, человек передовых для своего времени взглядов, писал: «Человечество всегда будет смеяться над тем, что легко понять; ему просто необходимы самозванцы».

«Дух, — продолжает он, — который любит мудрость и познает близкую ему Истину, вынужден скрывать ее, чтобы толпа приняла ее... Людям необходимы ложные измышления, ибо Истина становится смертельной для тех, кто недостаточно стоек, чтобы принять ее во всем ее великолепии. Если бы священнические законы разрешали сдержанность суждений и использование словесных аллегорий, я принял бы эту предложенную честь с тем условием, чтобы я мог быть философом дома, а вне него — певцом апологий и иносказаний... честно говоря, что вообще может быть общего между невежественной толпой и высшей мудростью? Истина должна содержаться в тайне, и массы должны получать такое учение, которое было бы пропорционально степени несовершенства их разума».

---

предшественников, однако это отождествление осталось в обиходном сознании многих верующих. Ко времени Мильтона оно уже настолько срослось с богословской доктриной, что практически общепризнанным было мнение, что это слово подкреплено авторитетом Писания. В данном случае Пайк цитирует стр. 161 из «Истории магии» Элифаса Леви. - Р. Х.  
<sup>85</sup> Самое раннее из известных нам сочинений этого великого мудреца древности. Записаны его учениками после того, как он произнес их, видимо, в VI в. до н.э. Иногда их также приписывают Лисию, пифагорейцу IV в. до н.э. В 415 - 450 гг. н.э. Иерока Александрийский написал комментарий к ним. - Р. Х.

<sup>86</sup> В наше время фактически вымершая иудейская община, заявлявшая о своем происхождении от жителей древней Самарии. По возвращении из Вавилонского пленения иудеи запрещали самарянам участвовать в восстановлении Иерусалимского Храма, поэтому самаряне построили собственный Храм. В настоящее время их община составляет не более 500 человек. - Р. Х.

<sup>87</sup> Весь абзац, по всей видимости, посвящен Сету (Тифону), египетскому божеству, часто изображавшемуся с ослиной головой, и является прямым заимствованием из «Истории магии» Элифаса Леви. - Р. Х.

<sup>88</sup> Изначально языческий философ и писатель, избранный в 410 г. н.э. епископом Киренским даже без крещения. Ученик великой Гипатии Александрийской. Его избрание на этот пост явилось плодом рассуждений Климента Александрийского и Оригена о родстве христианства и платонической философии, а также ряд личностных и политических соображений, например, жена Синезия была христианкой, а сам он пользовался достаточным влиянием при императорском дворе, чтобы оказаться полезным для города. Единственная его значимая работа, дошедшая до нас, - это «Похвала лысине». - Р. Х.

Нравственные расстройства приводят к физическому уродству, что оправдывает изображение тех ужасных ликов, которые по традиции приписываются демонам.

Первые друиды<sup>89</sup> были истинными детьми магов, и их инициационные традиции пришли к ним из древнего Египта и Халдеи, то есть из источников той самой первой, примитивной Каббалы. Они почитали Троицу под именами Иси или Иисус (Хесус), Высшая Гармония; Белен или Бэл, что по-ассирийски означало «Господь», имя, соответствующее иудейскому Адонай; и Камул, или Камел, имя, которое, по Каббале, означает Божественную Справедливость. Под треугольником Света они подразумевали существование Божественного отражения, также состоящего из трех лучей, олицетворяемых Теутатесом или Теутом<sup>90</sup>, тем, что у египтян было известно под именем Тот, то есть Словом, или Высказанным и Оформленным Разумом; а также Силой и Красотой; эти имена и их эмблемы варьировались. И наконец, они венчали священную седмицу таинственным образом, который обозначал развитие учения и его будущие воплощения. Это была юная девушка под покрывалом, держащая в руках дитя; они посвящали этот образ «деве, которая становится матерью» — *Virgini pariturae*.

Герта или Верта<sup>91</sup>, юная Исида галлов, Небесная Царица, Дева, которой суждено понести во чреве, держала в руках веретено Судьбы с намотанной на него наполовину черной и наполовину белой шерстью, поскольку она должна была управлять всеми символами и всеми формами жизни, сплетая из нитей одеяния идей.

Один из самых таинственных пентаклей Каббалы, содержащийся в «Энхиридионе» Льва III<sup>92</sup>, представляет собой равносторонний треугольник, вписанный в двойной круг. В треугольник вписаны так, чтобы образовать мистическое Тау древних пророков, два древнееврейских слова, которые так часто бывают соотносимы, как мы видим, с Неизрекаемым Именем: «מַאֲלָל» и «צְבוֹתָא» - «Элохайим», или Власть, и «Цаваот», или Небесное воинство и управляющие им духи<sup>93</sup>; слова эти также означают равновесие сил Природы и Гармонию чисел. Трем же сторонам этого треугольника принадлежат три великих Имени: «אֱלֹהִים», «אֲדֹנָי» и «אֱגֵלָא» - «Яхаве», «Адонай» и «Агла»<sup>94</sup>. Над первым из них по-латыни написано «Formatio», над вторым — «Reformatio», а над

---

<sup>89</sup> Традиционное название жрецов религии древних кельтов и некоторых других племен Британских островов, по мнению многих историков и религиоведов XVIII - XIX вв. О них много написано, но мало что подтверждается историческими данными. Пайк заимствует практически все написанное о них из трудов английских историков Стакли, Хиггинса и Мориса. - Р. Х.

<sup>90</sup> Точнее - Тиу, один из трех главнейших богов кельтского пантеона, отождествляемый с греческим Гермесом, а также с Аресом. - Р. Х.

<sup>91</sup> Точнее - Нерта, богиня плодородия в скандинавской мифологии. - Р. Х.

<sup>92</sup> Прямое заимствование из «Истории магии» Элифаса Леви. Речь идет о каббалистическом труде, несправедливо приписываемом Папе Римскому Льву III. Папа Лев III правил в 795 - 816 гг. и прославился, в первую очередь, тем, что венчал на царство императора Карла Великого. - Р. Х.

<sup>93</sup> В русской транскрипции чаще Элохим (Элогим) и Саваоф. — Прим. перев.

<sup>94</sup> Во введении к переводу труда «Kabala Denudata» Макгрегор Мэйтерс так пишет об этом слове: «Агла, строго говоря, - это не слово, а нотарикон (аббревиатура) фразы אֲתָא גְבוּר לְעָלְמָא דְּבִי אֲדֹנָי» — «Ты велик в веках, Господи!». Затем он приводит неясное толкование этого слова: «А - первичное единство; А - конечное единство; Г - троичность в единстве; Л - завершение Великого Делания». Ключ к этому толкованию и словам Пайка содержится в каббалистической нумерологии. - Р. Х.

третьим — «Transformation». Таким образом, созидание приписывается ОТЦУ, спасение и преобразование — СЫНУ, а освещение и переход — ДУХУ СВЯТОМУ, одновременно отвечая трем основным математическим законам — Действия, Противодействия и Равновесия. Яхве — это также Созидание или Формирование Идеи, по элементарному значению четырех литер Тетраграмматона; Адонай — реализация этой Идеи в форме человека, в видимом Господе, который есть Сын Божий или Совершенный Человек; а Агла отражает синтез Идеи и всей каббалистической науки, ясно обозначая иероглифами, с помощью которых создано это божественное имя, Тройную Тайну Великого Делания.

Масонство, как все религии, как все Мистерии, как герметизм и алхимия, скрывает свои тайны от всех, кроме адептов и мудрецов, или Избранных, а также пользуется ложными толкованиями и неверными объяснениями своих символов для того, чтобы направить по ложному пути всех тех, кто заслуживает только того, чтобы быть направленными по ложному пути; чтобы скрыть от них Истину, которую оно называет Светом, чтобы направить их в противоположную от нее сторону. Истина не предназначена для тех, кто недостойн или не в силах обладать ей, для тех, кто извратит ее. Так и Господь лишает некоторых людей возможности различать цвета посредством болезни Дальтона; так же Он уводит массы в сторону от высочайших Истин, давая им власть только обладать таким объемом знаний, который кажется Ему полезным для них. В каждом веке существовала религия, точно специально приспособленная под его возможности.

Учителя, даже в христианстве, в основном, в наименьшей степени обладают истинным знанием о том, чему они учат. Ни об одной книге в мире не известно меньше, чем о Библии. Для большинства читателей она не понятнее Книги Зогар.

Вот масонство и оберегает ревниво свои тайны и целенаправленно уводит в сторону от них своих суеверных «исследователей». Нет в мире зрелища более жалкого и в то же время смешного, чем зрелище Престонов<sup>95</sup> и Уэббов<sup>96</sup>, не говоря уже о позднейших воплощениях Скуки и Серости, предпринимающих попытки «объяснить» древние символы масонства,

---

<sup>95</sup> Уильям Престон (1742 - 1818) - один из великих ранних масонских авторов, основоположник системы наставлений степеней посвящения, значительно изменившей и улучшившей масонский ритуал. Несмотря на то, что временами Престон действительно демонстрирует слабое знание истории символов спекулятивного масонства, это же обвинение можно выдвинуть и против самого Пайка. Этот явно нелюбимый Пайком автор за свою жизнь издал множество трудов о масонстве и на иные темы. Основанная им система наставлений существует и по сей день, впрочем, он же является автором и множества нестыковок и ложных толкований в современных лекциях, а за остальные несет ответственность продолжатель его дела Уэбб, также нелюбимый Пайком. Макей немного преувеличивает в своей «Энциклопедии», говоря, что Престон «был почитаем всеми ценящими масонское учение». Английский масонский ученый Генри Сэдлер пишет, что «главные заблуждения Престона проистекали из его стремления к славе и излишнего масонского рвения» (1887, стр. 187). - Р. Х.

<sup>96</sup> Томас Смит Уэбб (1771 - 1819) - знаменитый масонский ученый и писатель, составитель ритуалов, вряд ли, наряду с Престоном, заслуживающий язвительных замечаний со стороны Пайка, пусть даже неточности и заблуждения, отраженные в его - и одном из первых в Америке - «Руководстве для Вольного Каменщика» (1797) и по сей день характеризуют работы большинства американских Великих Лож. Неизмерим долг перед Уэббом Йоркского Устава, а его масонская музыка оценивалась А. Г. Маккеем как «в высшей степени заслуживающая похвалы». - Р. Х.

прибавляя к ним свои измышления, чтобы «улучшить» их, и даже выдумывая новые.

Точку в центре круга, вписанного, в свою очередь, между двумя параллельными прямыми, чисто каббалистическую фигуру, эти люди снабдили еще и Библией, и даже прибавили к последней ведущую к ней лестницу с тремя и десятью ступеньками, не укоснив дать потом такое полное и абсурдное истолкование всего вместе взятого, что это даже вызывает своего рода восхищение.